



السنة

ابتدائي

6

“ مُعِين ”

رياضيات

تمارين الدعم والتقوية

Français

امتحانات موحدة محلية واقليمية

اعداد وتصميم الأستاذ: سعيد الميس SAID EL MICE



Page facebook « Mes fiches »

أول  
نسخة منقحة  
2022



Mes fiches

## مقدمة

يسعدني أن أقدم للسيدات الأستاذات والسادة الأساتذة والتلميذات والتلاميذ هذه الكراسة " معين السنة السادسة ابتدائي " النسخة الأولى المنقحة 2022، والتي عملت على اغنائها بتمارين دعم مركزة جدا في مادتي الرياضيات واللغة الفرنسية كخطوة أولى (مع زيادة مواد دراسية في النسخة الموالية الثانية) وكذا بعض نماذج الامتحانات الموحدة المحلية والإقليمية وفق الأطر المرجعية المحينة الرسمية الصادرة عن مركز التقويمات والامتحانات 2022 لوزارة التربية الوطنية والتعليم الأولي والرياضة.

إن هذه الكراسة ستساهم لا محالة في تدريب وترييض المتعلم(ة) على مختلف الوضعيات التقويمية لتثبيت المعارف وصقلها، مع ضرورة اشراك الأمهات والآباء وأولياء أمورهم في تتبع مدى استيعاب أبنائهم لدروس البرنامج الدراسي بدءا من الوحدة الأولى إلى الوحدة السادسة لرصد مكامن الخلل قصد معالجة التعثرات ودعم وتصحيح التعلّقات.

أتمنى أن يساهم هذا العمل المتواضع في تقديم يد المساعدة لجميع التلميذات والتلاميذ للرفع من مستوى تمكنهم من الموارد واجتياز الامتحانات الموحدة المحلية والإقليمية بنجاح.

والله ولي التوفيق

## الفهرس

### ✚ تمارين الدعم في مادة الرياضيات ----- 05

- 06 ..... الوحدة الأولى •
- 08 ..... الوحدة الثانية •
- 10 ..... الوحدة الثالثة •
- 12 ..... الوحدة الرابعة •
- 14 ..... الوحدة الخامسة •
- 17 ..... الوحدة السادسة •

### ✚ تمارين الدعم في مادة اللغة الفرنسية ----- 20

- 21 ..... الوحدة الأولى •
- 23 ..... الوحدة الثانية •
- 25 ..... الوحدة الثالثة •
- 27 ..... الوحدة الرابعة •
- 29 ..... الوحدة الخامسة •
- 31 ..... الوحدة السادسة •

### ☑ نماذج امتحانات موحدة محلية للسنة السادسة ابتدائي (دورة فبراير 2022) – امتحانات حصرية للصفحة ----- 33

- 34 ..... امتحان مادة الرياضيات نموذج (1) ■
- 37 ..... التصحيح ■
- 39 ..... امتحان مادة الرياضيات نموذج (2) ■
- 42 ..... التصحيح ■
- 44 ..... امتحان مادة النشاط العلمي نموذج (1) ■
- 46 ..... التصحيح ■
- 47 ..... امتحان مادة اللغة الفرنسية نموذج (1) ■
- 50 ..... التصحيح ■
- 52 ..... امتحان مادة اللغة الفرنسية نموذج (2) ■
- 55 ..... التصحيح ■

### ☑ نماذج امتحانات موحدة اقليمية للسنة السادسة ابتدائي (دورة يوليوز 2022) – امتحانات للصفحة وبعض الأساتذة والمجتازة الرسمية ----- 57

- 58 ..... امتحان مادة الرياضيات نموذج (1) وفق الإطار المرجعي 2022 ■
- 62 ..... التصحيح ■
- 65 ..... امتحان مادة الرياضيات نموذج (2) وفق الإطار المرجعي 2022 ■
- 69 ..... امتحان مادة الرياضيات نموذج (3) وفق الإطار المرجعي 2022 ■
- 73 ..... امتحان مادة اللغة الفرنسية نموذج (1) وفق الإطار المرجعي 2022 ■
- 76 ..... امتحان مادة اللغة الفرنسية نموذج (2) وفق الإطار المرجعي 2022 ■
- 78 ..... امتحان مادة اللغة الفرنسية نموذج (3) وفق الإطار المرجعي 2022 ■
- 81 ..... امتحان مادة اللغة الفرنسية نموذج (4) وفق الإطار المرجعي 2022 ■
- 85 ..... امتحان مادة الرياضيات لمديرية تارودانت 2022 مع التصحيح ■
- 91 ..... امتحان مادة اللغة الفرنسية لمديرية تارودانت 2022 ■
- 93 ..... امتحان مادة اللغة الفرنسية لمديرية خريبكة 2022 ■
- 97 ..... امتحان مادة اللغة الفرنسية لمديرية بني ملال 2022 ■
- 101 ..... امتحان مادة اللغة الفرنسية لمديرية بني ملال 2022 ■
- 105 ..... امتحان مادة الرياضيات لمديرية طنجة أصيلة 2022 ■
- 109 ..... امتحان مادة اللغة الفرنسية لمديرية صفرو 2022 ■
- 113 ..... امتحان مادة اللغة الفرنسية لمديرية تطوان الحسيمة 2022 ■
- 117 ..... امتحان مادة الرياضيات لمديرية سيدي قاسم 2022 ■

- 119 .....امتحان مادة اللغة الفرنسية لمديرية الجديدة 2022 ■
- 121 .....امتحان مادة اللغة الفرنسية لمديرية مكناس 2022 ■
- 125 .....امتحان مادة الرياضيات لمديرية تازة 2022 ■
- 129 .....امتحان مادة اللغة الفرنسية لمديرية تازة 2022 ■
- 133 .....امتحان مادة الرياضيات لمديرية الصخيرات 2022 ■
- 137 .....امتحان مادة اللغة الفرنسية لمديرية الصخيرات 2022 ■
- 141 .....امتحان مادة اللغة الفرنسية لمديرية دريوش 2022 ■
- 144 .....امتحان مادة الرياضيات لمديرية دريوش 2022 ■
- 148 .....امتحان مادة الرياضيات لمديرية سيدي البرنوصي 2022 ■

## تمارين الدعم والتقوية

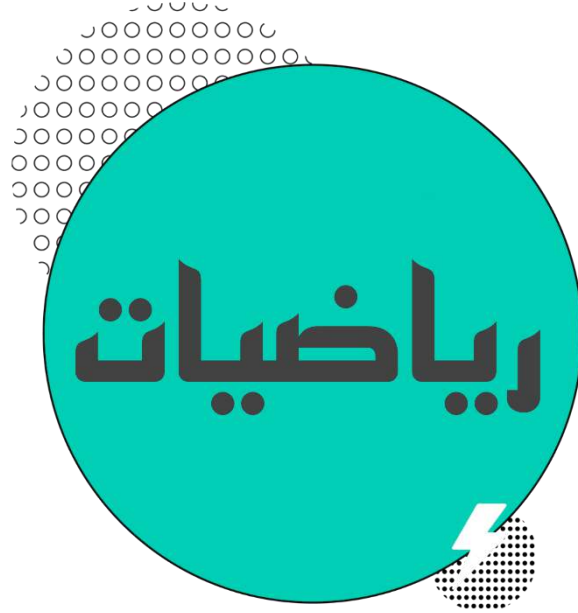

السنة  
6  
ابتدائي

## تمارين الدعم والتقوية

### الوحدة 1

#### الدروس المستهدفة:

- 1) الملايين والملايير
- 2) التوازن والتعامد: انشاءات هندسية
- 3) قياس سعة التخزين الرقمي وقياس الأطوال والكتل والمساحة
- 4) الأعداد العشرية، العمليات الحسابية (الجمع، الطرح، الضرب)

الأستاذ: سعيد الميس



هـ - ماذا تستنتج بالنسبة للمستقيمين (E) و (F) ؟

6) حول وحدات القياس إلى ما هو مطلوب :

- 12 hm = ..... m
- 3,5 dm = ..... dam
- 541 mg = ..... cg
- 0,9 t = ..... kg
- 50 km<sup>2</sup> = .....hm<sup>2</sup>
- 95,4 m<sup>2</sup> = .....dam<sup>2</sup>

7) تنتج أرض زراعية مساحتها 8ha 35 a حوالي 5t من الشعير للهكتار الواحد.

أ- أحسب كمية الشعير التي تنتجها هذه الأرض بـ t ثم بـ q.

8) calcule la taille totale des quatre fichiers contenus dans le dossier « Mes fiches » :



la taille totale en « Mo » est :

9) ضع وأنجز العمليات التالية :

$$1523,5 + 716,2 ; 8\ 390 - 392,15 ; 262 \times 7,5$$

--	--	--

1) أتمم الجدول التالي بما هو مطلوب :

كتابة العدد بالأرقام	كتابة العدد بالحروف
1 500 030	
	ملياران وسبع مئة مليوناً ومنتان عشرة

2) رتب الأعداد التالية ترتيباً تزايدياً :

45 928 029 ; 6 000 000 ; 248 928 000 ; 9 720 181 292

3) فكك الأعداد التالية كما في المثال :

$$56\ 489\ 432 = 56\ 000\ 000 + 489\ 000 + 432$$

$$50\ 680\ 432\ 298 = \dots\dots\dots$$

$$143\ 726\ 920\ 278 = \dots\dots\dots$$

4) écris les nombres ci-dessous en chiffre dans le tableau :

- six milliards sept cent millions.
- trois millions huit cent mille

Milliards	Millions	Milliers	Unités

5) المستقيمان (d1) و (d2) متوازيان.

أ- أرسم المستقيم (E) المار من النقطة A والعمودي على المستقيم (d1).

ب- أرسم المستقيم (F) المار من النقطة B والعمودي على المستقيم (d2).

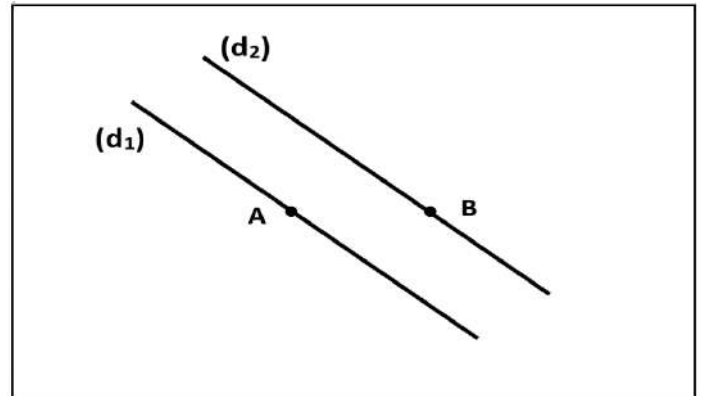

ج- ماذا تستنتج بالنسبة للمستقيمين (E) و (d2) ؟

د- ماذا تستنتج بالنسبة للمستقيمين (F) و (d1) ؟

## تمارين الدعم والتقوية

### الوحدة 2

#### الدروس المستهدفة :

- 1) المضاعفات والقواسم
- 2) القسمة : الخارج المضبوط
- 3) حساب محيط ومساحة المضلعات الاعتيادية : المثلث، المربع، المستطيل...
- 4) الأعداد الصحيحة الطبيعية، الأعداد العشرية : الجمع، الطرح والضرب

الأستاذ: سعيد الميس



10) احسب مساحة ومحيط الشكلين (ضع العلاقة ثم التطبيق العددي)

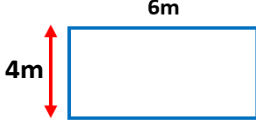

6m  
4m

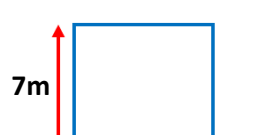

7m  
7m

P = .....

= .....

= .....

P = .....

= .....

= .....

S = .....

= .....

= .....

S = .....

= .....

= .....

11) Calcule l'aire de la partie colorée (verte) :

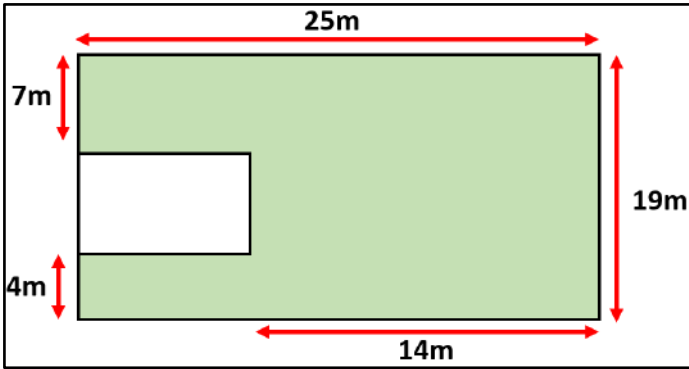

.....

.....

.....

.....

12) أحسب ما يلي :

$$5 \times 6 \times 10 =$$

$$65 + (320 + 126) =$$

13) أحسب باستعمال خاصية التوزيعية لتسهيل عملية الضرب كما في المثال التالي :

$$146 \times 215 = 146 \times (200 + 10 + 5)$$

$$146 \times 210 = (146 \times 200) + (146 \times 10) + (146 \times 5)$$

$$146 \times 210 = 29\,200 + 1460 + 730 = 31\,390$$

$$- 210 \times 164 = .....$$

$$- 210 \times 164 = .....$$

$$- 210 \times 164 = .....$$

1) أكمل لائحة مضاعفات العدد 8 الأصغر من 56 :

0 ; 8 ; ..... 56

2) أكمل لائحة مضاعفات العدد 7 الأصغر من 63 :

0 ; 7 ; ..... 63

3) أخط مضاعفات العدد 6 من الأعداد التالية :

6 ; 7 ; 9 ; 12 ; 17 ; 18 ; 22 ; 25 ; 36 ; 40

4) أخط قواسم العدد 36 :

1 ; 2 ; 5 ; 6 ; 8 ; 11 ; 12 ; 18 ; 24 ; 36

5) أ - حدد المضاعفات المشتركة للعددين 6 و 4 الأصغر من 50 :

.....

ب - حدد أصغر مضاعف مشترك للعددين 4 و 6 :

.....

ج - حدد أكبر مضاعف مشترك للعددين 4 و 6 (الأصغر من 50) :

.....

6) مسألة :

يوجد بمكتبة 16 رفاً لوضع الكتب، ويحتوي كل رف على 12 كتاباً.  
- حدد في أي رف يوجد الكتاب رقم 160 علماً أن جميع الكتب مرقمة انطلاقاً من الرف الأول.

.....

.....

7) أحسب ما يلي :

$$4 : 1 = .....$$

$$5 : 10 = .....$$

$$4 : 10 = .....$$

$$0,6 : 10 = .....$$

$$4 : 100 = .....$$

$$0,08 : 10 = .....$$

8) أنجز القسومات التالية :

$$\begin{array}{r} 252 \quad 4 \\ \hline \end{array}$$

$$\begin{array}{r} 595 \quad 5 \\ \hline \end{array}$$

$$\begin{array}{r} 2912 \quad 7 \\ \hline \end{array}$$

9) ما هو ثمن 1 kg من اللحم علماً أن ثمن 8 kg هو 524 درهماً ؟

.....

.....

السنة  
الابتدائي  
6

## تمارين الدعم والتقوية

### الوحدة ③

#### الدروس المستهدفة :

- 1) وحدات قياس الحجم : الأجزاء والمضاعفات
- 2) المكعب ومتوازي المستطيلات : الحجم
- 3) الأعداد الكسرية : العمليات الأربعة
- 4) تنظيم ومعالجة البيانات (1)

الأستاذ: سعيد الميس





## تمارين الدعم والتقوية

### الوحدة 4

#### الدروس المستهدفة :

- 1) التناسبية : الرأسمال وسعر الفائدة
- 2) الزوايا : منصف الزاوية
- 3) إنشاءات هندسية
- 4) التناسبية : الكتلة الحجمية وسلم التتاميم

الأستاذ: سعيد الميس



(1) أتمم الجدولين التاليين أسفله (إن أمكن ذلك) :

9	5	2	1	كتلة الموز بـ kg
		30	15	الثمن بـ dh

الجدول (1) :

12	6	3	1	كتلة الطماطم بـ kg
		14	6	الثمن بـ dh

الجدول (2) :

(أ) ضع معامل التناسب لكل جدول إن أمكن ذلك، ثم حدد أسفل كل جدول ما إذا كان جدول تناسبية.  
(ب) حدد حسب معطيات الجدول (1) ثمن 25kg من الموز.

(2) وضع سمير مبلغا ماليا قدره 85 000 dh في بنك بسعر 5,2%، ثم حصل على فائدة من البنك بعد مرور سنة كاملة.  
(أ) أحسب قيمة الفائدة السنوية بـ dh.

(ب) كم سيصبح المبلغ في حساب سمير بعد مرور سنة كاملة ؟

(ج) أتمم الجدول التالي من خلال المعطيات وما توصلت إليه من نتائج :

المنتجات	سعر الفائدة	الفائدة السنوية	المبلغ بعد مرور سنة كاملة

(3) قام بائع للملابس النسائية بتخفيض لجميع المنتوجات بنسبة 25%.  
(أ) أتمم ملء الجدول التالي :

المنتوج	حذاء	سروال	فستان	قبعة
الثمن قبل التخفيض بـ dh	240	180		
نسبة التخفيض بـ %	25			
مبلغ التخفيض بـ dh			160	
الثمن بعد التخفيض بـ dh				45

(4) لاحظ الشكلين ثم احسب بدون استعمال المنقلة ما يلي :

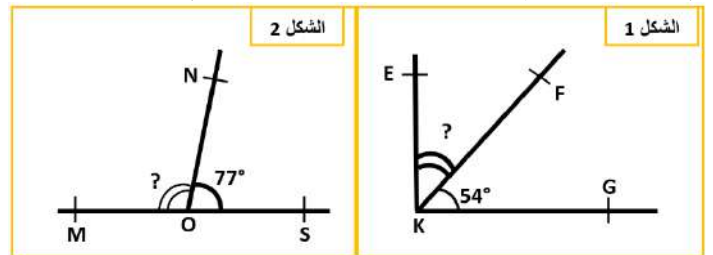

(أ) - قياس الزاوية  $E\hat{K}F$  هو : .....

- قياس الزاوية  $M\hat{O}N$  هو : .....

(ب) أكتب ما يناسب في كل حالة : " متكاملتين " ، " متتامتين "

-  $G\hat{K}F$  و  $E\hat{K}F$  زاويتين .....

-  $S\hat{O}N$  و  $M\hat{O}N$  زاويتين .....

(5) ارسم زاوية  $D\hat{H}I$  قياسها  $84^\circ$ ، ثم أنشئ باستخدام البركار والمسطرة المستقيم (d) منصفاً لهذه الزاوية.

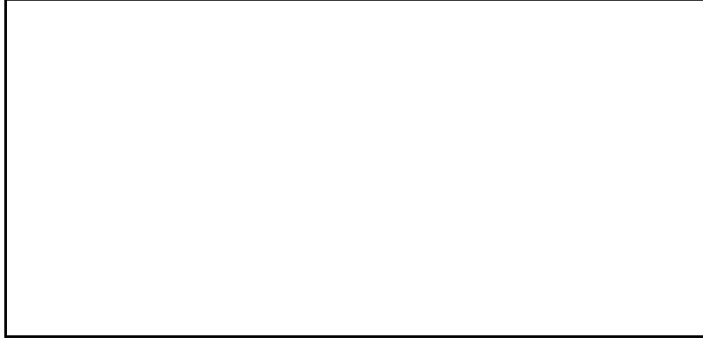

(أ) ضع نقطة A من المستقيم (d)، ثم استنتج قياس الزاويتين  $D\hat{H}A$  و  $A\hat{H}I$ . ماذا تستنتج ؟

$D\hat{H}A =$  .....

$A\hat{H}I =$  .....

أستنتج : .....

(6) ارسم معيناً PQRS حيث طول قطره الأكبر  $SQ=4cm$  و طول قطره الأصغر  $PR=3cm$ .



(أ) طول أحد أضلاع هذا المعين هو : .....

(7) كتلة  $520 cm^3$  من الزيت هي 468 g. أحسب الكتلة الحجمية للزيت.

.....

(8) تمثل 1cm على تصميم مسافة حقيقية قدرها 15 000 cm.

(أ) أحسب سلم التصميم.

.....

(ب) أتمم الجدول التالي :

المسافات على التصميم بـ cm	1	2	
المسافات الحقيقية بـ cm	15 000	180 000	
المسافات الحقيقية بـ m	150	270	

السنة  
ابتدائي  
6

## تمارين الدعم والتقوية

### الوحدة 5

#### الدروس المستهدفة:

(1) القوى 2 و3: مربع عدد ومكعب عدد

(3) انشاءات هندسية (2)

(5) الأعداد الستينية: الجمع والطرح

(7) حجم الموشور القائم والأسطوانة القائمة

(2) التماثل المحوري

(4) حساب قياس محيط الدائرة ومساحة القرص

(6) المساحة الجانبية والكلية

(8) تنظيم ومعالجة البيانات (2)

الأستاذ: سعيد الميس



(1) أكتب كما في المثال:

$$3 \times 3 \times 3 = 3^3 = 27$$

$$6 \times 6 \times 6 = \dots\dots\dots$$

$$18 \times 18 = \dots\dots\dots$$

(2) لاحظ المثال وأحسب بنفس الطريقة:

$$(9 \times 12)^2 = 9^2 \times 12^2 = 81 \times 144 = 11\ 664$$

$$(10 \times 5)^2 = \dots\dots\dots$$

$$(11 \times 20)^3 = \dots\dots\dots$$

(3) لاحظ المثال وأحسب بنفس الطريقة:

$$\left(\frac{4}{5}\right)^2 = \frac{4}{5} \times \frac{4}{5} = \frac{4 \times 4}{5 \times 5} = \frac{16}{25}$$

$$\left(\frac{3}{7}\right)^2 = \dots\dots\dots$$

$$\left(\frac{8}{9}\right)^3 = \dots\dots\dots$$

$$(0,12)^2 = \dots\dots\dots$$

(4) أتمم الجدول التالي بما يناسب.

القوة	الأساس	الأس	على شكل جداء	النتيجة
$4^2$	4	2	$4 \times 4$	16
$15^2$				
$10^3$				
$6,1^2$				
$2,5^3$				

(5) أرسم مماثل الشكل بالنسبة لمحور التماثل (d):

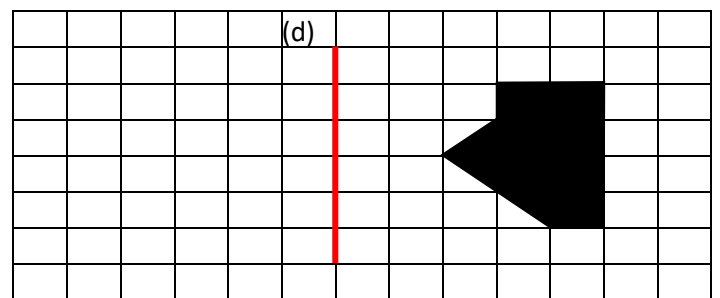

(6) أنشئ دائرة (C) شعاعها  $r = 2\text{cm}$ ، ثم أنشئ مربعاً ABCD أحد

أضلاعه هو قطر الدائرة (C).

(7) أ - لاحظ الشكل ثم أحسب محيطه (P).

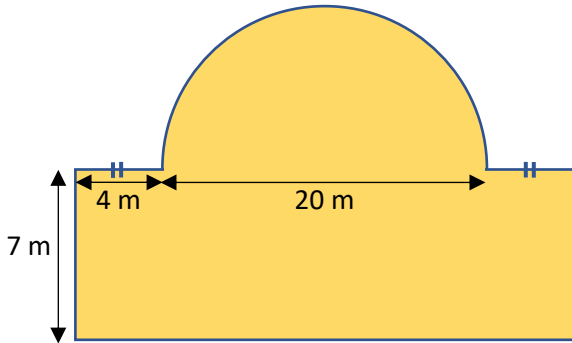

ب - أحسب مساحة الشكل (A).

8) Complète les vides :

1 Année = ..... Jours ; 1 mois = ..... Jours

1 Jour = ..... Heures ; 1 Heure = ..... minutes

1 Minute = ..... Secondes

(8) أكمل التحويلات التالية:

1 min 6 s = ..... secondes

15 min 50 s = ..... secondes

2 h 22 min = ..... minutes

25 h 3 min = ..... Minutes

21 j = ..... Heures

(9) أنجز العمليات التالية ثم أجز التحويل إذا أمكن ذلك بالخانة الأخيرة:

5h 24min - 2h 34min	12h 22min + 6h 27min

(12) أحسب المطلوب :

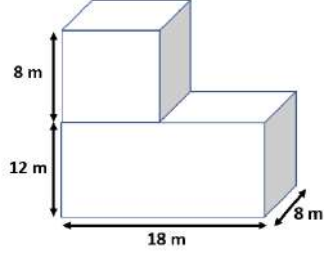
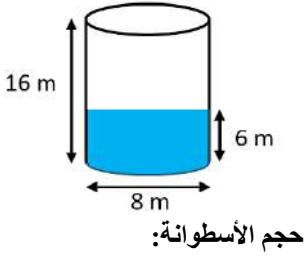

حجم الماء :

حجم الجزء الفارغ :

(13) هذا المخطط يمثل مبيعات محل خلال شهر رمضان :

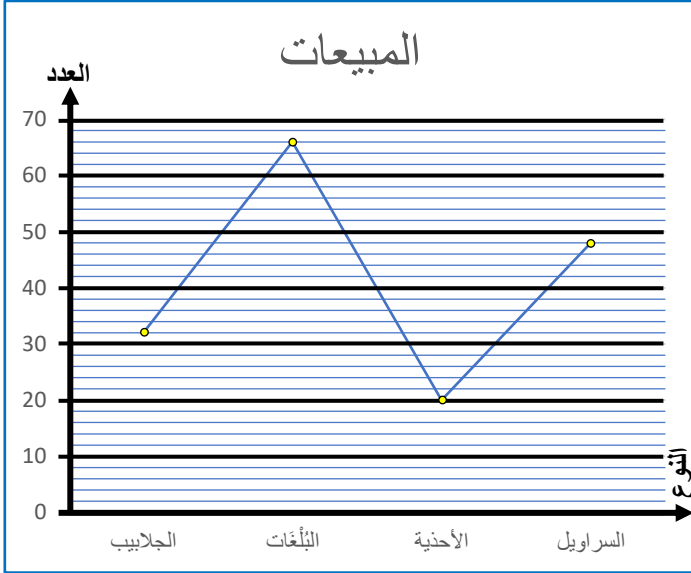

(أ) ما عدد الجلابيب التي بيعت؟

(ب) ما عدد التلغات التي بيعت؟

(ج) ما الأنواع التي بيعت بعدد أقل من 40 خلال شهر رمضان؟

(د) بيع نوعين خلال شهر رمضان وعددهما معا هو 80، ما هما؟

21h 11min 24s - 5h 34min

16h 54min 30s+ 8h 19min 17s

(11) لاحظ الأشكال التالية ثم أحسب المطلوب :

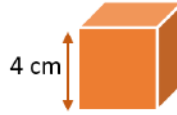

L'air latérale du cube

المساحة الكلية للمكعب :

L'air total du cube

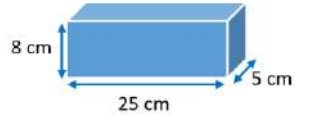

L'air latérale du parallépipède

المساحة الكلية لمتوازي المستطيلات:

L'air total du parallépipède

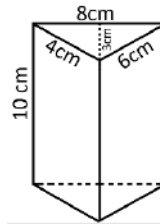

L'air latérale du prisme droit

L'air total du prisme droit

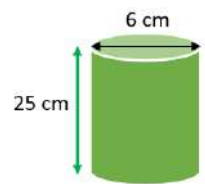

L'air latérale du cylindre droit

L'air total du cylindre

السنة  
السادسة  
6

## تمارين الدعم والتقوية

### الوحدة 6

#### الدروس المستهدفة:

- |  |   |
|--|---|
| (1) القسمة الإقليدية                               | (2) حساب قياس السعة والحجم :<br>المكعب، ومتوازي المستطيلات والموشور القائم والأسطوانة |
| (3) العلاقات بين زوايا الأشكال الهندسية الاعتيادية | (4) تنظيم ومعالجة البيانات (3)  |
| (5) الخارج العشري المضبوط والخارج المقرب           | (6) التكبير والتصغير والإزاحة   |
| (7) التناسبية : النسبة المئوية، السرعة المتوسطة    | (8) تنظيم ومعالجة البيانات (4)  |

الأستاذ: سعيد الميس





(ب) أرسم الشكل ③ تصغيرا للشكل ② بمقدار مرتين.

(ج) أرسم الشكل ④ إزاحة للشكل ① بـ 7 مربعات إلى الأسفل.

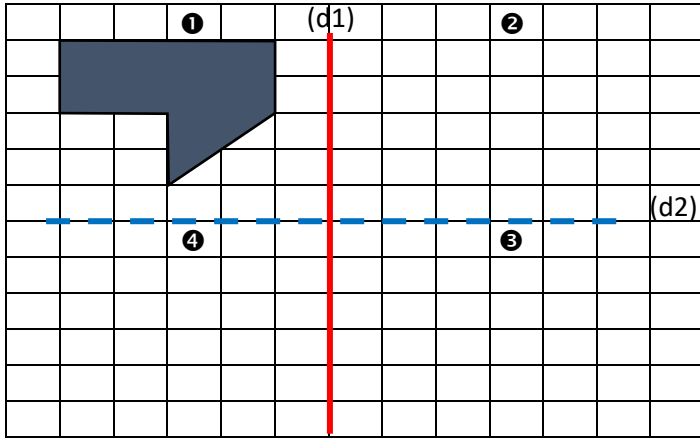

(10) مسألة: قطع صاحب دراجة نارية مسافة 255km في مدة زمنية قدرها 180min.

(أ) أحسب السرعة المتوسطة لهذه الدراجة النارية.

(ب) ما هي المدة الزمنية التي يمكن من خلالها قطع مسافة 680km؟

(11) قام صاحب شاحنة بنقل بضاعة كتلتها الإجمالية هي 5 600kg على عدة دفعات.

(أ) لاحظ الجدول ثم أتمم ملأه.

الدفعة	1	2	3	4	5
الكتلة بـ kg	560				
النسبة المئوية	10%	30%	25%	20%	15%

(12) يمثل المخطط بقطاعات دائرية التالي عدد الفتيات المتمدرسات بكل

مستوى بمدرسة معينة، حيث عدد تلاميذ المدرسة الإجمالي هو 422 تلميذا وتلميذة.



(أ) أحسب ما يلي:

- عدد تلميذات المدرسة: .....
- النسبة المئوية التي تمثلها التلميذات في المدرسة: .....
- عدد التلاميذ بالمدرسة: .....
- النسبة المئوية التي يمثلها التلاميذ بالمدرسة: .....

(ب) أرسم مخططا بأعمدة يناسب معطيات المخطط بقطاعات دائرية على ورق ميليمتري.

(6) المخطط بخط منكسر التالي يمثل إصابة بعض دول العالم بـ "جُدري القردة" حسب إحصائية منظمة الصحة العالمية إلى حدود 20 ماي 2022. الجدري هو مرض فيروسي نادر تابع لفصيلة الفيروسات الجدري، حيث اكتشف لأول مرة في القرد، ومن هنا جاء تسميته.

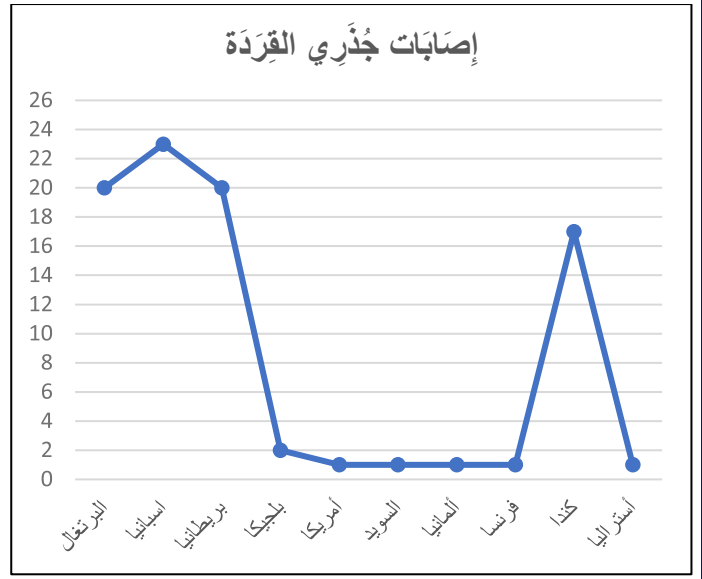

(أ) ما هو عدد الإصابات بمرض "جدري القردة" حول العالم؟

(ب) أي الدول أكثر إصابة بهذا المرض؟

(ج) من الدولة التي سجلت 17 إصابة؟

(د) من هي الدولة التي سجلت 1/10 من عدد إصابات دولة البرتغال؟

(هـ) ما مجموع إصابات دول "البرتغال وبريطانيا وإسبانيا وكندا"؟

(و) ما هو العدد الكسري الذي يمثل عدد إصابات دولة كندا بالنسبة للعالم بأكمله؟

(7) مسألة : اشترى بائع بالتقسيط 4 صناديق من الإحاص لدى بائع بالجملة في السوق بثمن 1001,60 dh.

(أ) علما أن كتلة الصناديق الأربعة متساوية فيما بينها وحددت في 80kg، احسب ثمن الكيلوغرام الواحد للإحاص؟

(8) (أ) حدد الخارج العشري المقرب إلى 0,01 لـ 4526 على 12 بتفريط وبإفراط.

- الخارج المقرب إلى 0,01 بتفريط هو: .....

- الخارج المقرب إلى 0,01 بإفراط هو: .....

(ب) حدد الخارج العشري المقرب إلى 0,1 لـ 4526 على 12 بتفريط وبإفراط.

- الخارج المقرب إلى 0,1 بتفريط هو: .....

- الخارج المقرب إلى 0,1 بإفراط هو: .....

(ج) حدد الخارج الصحيح المقرب بتفريط ثم بإفراط إلى الوحدة 1 للعدد 4526 على 12.

- الخارج المقرب إلى الوحدة 1 بتفريط: .....

- الخارج المقرب إلى الوحدة 1 بإفراط: .....

(9) لاحظ الشكل ثم :

(أ) أرسم الشكل ② مماثل الشكل ① بالنسبة لمحور التماثل الأحمر (d1)

## Exercices de soutien et remédiation



**Français**

## Exercices de soutien et remédiation

# Unité ① : civilisations universelles

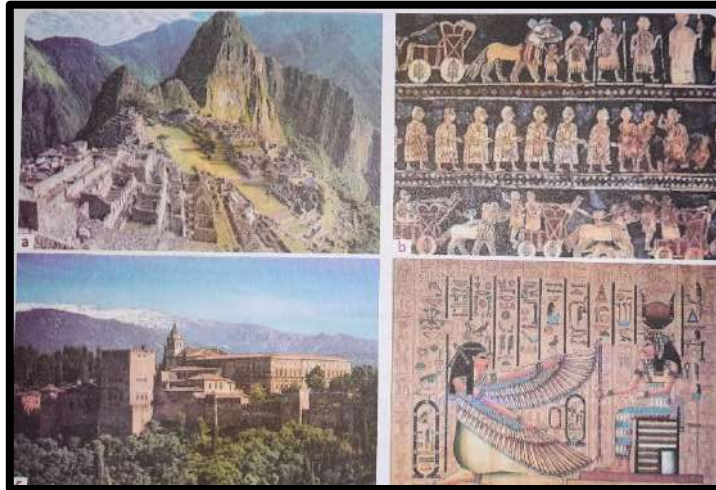

*Prof: Saïd El Mice*

### les cours ciblés :

#### Grammaire :

- La phrase nominale et la phrase verbale
- L'adjectif qualificatif épithète et attribut

#### Conjugaison :

- Le présent des verbes usuels
- L'imparfait des verbes usuels

#### Orthographe :

- Les accents
- L'accord de l'adjectif qualificatif

#### Lexique :

- L'utilisation du dictionnaire
- Les gentilés



Nom et prénom de l'apprenant : .....

# Exercices de soutien

## unité 1 - 6<sup>ème</sup> année

### Conjugaison :

#### 1) Conjugue au présent de l'indicatif :

	Ramasser	Saisir	Tenir	Dormir
Je				
Tu				
Il/elle/on				
Nous				
Vous				
Ils/elles				

#### 2) Conjugue à l'imparfait de l'indicatif :

	Aimer	Réagir	Mentir	Pouvoir
Je				
Tu				
Il/elle/on				
Nous				
Vous				
Ils/elles				

### Grammaire :

#### 1) Indique s'il s'agit d'une : « phrase nominale » ou « phrases verbale » :

Les phrases	Phrase nominale ou phrase verbale
Sami dessine un lion.	
La civilisation égyptienne	
Les droits et les devoirs	
Les garçons jouent au ballon.	

#### 2) Souligne l'adjectif qualificatif et précise sa fonction :

Les phrases	L'adjectif qualificatif	Sa fonction
C'est une femme heureuse.		
Cet enfant paraît triste.		
Des fruits mûrs.		
Les yeux étaient larges.		

### Orthographe :

#### 1) Complète les phrases par les accents « é – è – ê » :

Un probl.....me – une pi....rre - le caf.....  
la t...te – r...gle – b....te - .....crire  
l...gume – r....création - po....te

#### 2) Accorde correctement l'adjectif qualificatif :

- Un (violent) ..... vent hivernal.
- Les (dernier) .....feuilles de l'arbre sont tombées.
- Une histoire (vrai) .....
- Les livres sont (beau) .....
- La classe semble (beau) .....
- Des (petit) ..... filles.

### Lexique :

#### 1) Complète le tableau :

Le pays	Le nom de l'habitant	Suffixe
Maroc		
Italie		
Argentine		
Mexique		
Afrique		

#### 2) Lit cet article, puis réponds aux questions :

**Joyeux / joyeuse** : adj. Naima est toute joyeuse ce matin, elle montre sa joie.

Synonyme : content, gai. Contraire : triste.

- Le féminin du mot joyeux : .....
- Quelle est sa nature (classe grammaticale) ? .....
- Quel est son synonyme ? .....
- Quel est son contraire ? .....

## Exercices de soutien et remédiation

### Unité ② : La citoyenneté et le comportement civique



*Prof: Saïd Et Mice*

#### les cours ciblés :

##### Grammaire :

- les pronoms COI et COD
- La phrase interrogative

##### Conjugaison :

- le passé composé des verbes usuels
- Le futur simple de l'indicatif

##### Orthographe :

- l'accord du verbe avec le sujet
- l'accord du participe passé employé avec « être » et « avoir »

##### Lexique :

- les synonymes
- Lexique thématique de la citoyenneté



❖ **Grammaire :**

1) remplace les mots en gras par un pronom personnel COD ou COI :

- a) J'aime **les fraises**.  
 - .....
- b) l'enfant caresse **le chat**.  
 - .....
- c) J'aime **cette sucette**.  
 - .....
- d) Il cloue **une planche**.  
 - .....
- e) Il répare **son vélo**.  
 - .....
- f) Nous racontons une histoire **aux enfants**.  
 - .....

2) Regarde l'exemple ci-dessous et pose les questions en trois manières différentes :

**Exp :** - As-tu froid ? → Oui, j'ai froid.  
 → Est-ce que tu as froid ?  
 → Tu as froid ?

- a) ..... → Ma maman va au marché.  
 → .....  
 → .....
- b) ..... → je m'appelle Said.  
 → .....  
 → .....
- c) ..... → la fête était formidable.  
 → .....  
 → .....

❖ **Conjugaison :**

1) conjugue les verbes suivants au passé composé :

- Vous (étudier) ..... bien et vous (réussir) ..... facilement.
- Elles (venir) ..... souvent nous visiter.
- Ils (venir) ..... souvent nous visiter.
- Tu (croire) ..... que nous (avoir) ..... raison.
- J' (promettre) ..... de dire la vérité.

2) conjugue les verbes suivants au futur simple de l'indicatif :

- Ce soir, nous (regarder) ..... des photos.
- Je (semer) ..... la joie partout.
- Tu (aller) ..... au lit et tu (s'endormir) .....
- Vous (remplir) ..... le vase d'eau.
- Elle (conduire) .....

❖ **Orthographe :**

1) écris cette phrase en remplaçant (Je) par (il / vous) :

- J'ai évité le gaspillage alimentaire.  
 → il .....
- Je suis tellement heureux.  
 → Vous .....

2) écris ces phrases au pluriel :

- la jeune fille a mis son casque.  
 → .....

3) écris ces phrases au singulier :

- les écoliers de 6<sup>ème</sup> année sont allés à la salle informatique.  
 → .....
- les écoles ont organisé une journée de la citoyenneté.  
 → .....

4) complète par le participe passé convenable :

- Maman a (remercier) ..... le professeur pour ses efforts avec les élèves.
- Hier, elle est (aller) ..... au marché.
- Elles sont (devenir) ..... plus fortes.
- Nous avons (prendre) ..... des photos.
- Ils sont (arriver) ..... à l'heure.

❖ **Lexique :**

1) complète le tableau par ces mots :

élève – protéger – se nourrir - gamin

Mot	écolier	enfant	défendre	manger
Synonyme				

2) classe les mots suivants dans le tableau :

- je ramasse les déchets dans les poubelles.
- j'attaque mes amis.
- je ne moque pas de mes amis.
- je jette les ordures dans ma classe.

Les bons comportements	Les mauvais comportements

## Exercices de soutien et remédiation

# Unité ③ : Sciences et technologies



*Prof : Saïd El Mice*

### les cours ciblés :

#### Grammaire :

- La négation
- La cause

#### Conjugaison :

- L'impératif présent : verbe du 1<sup>er</sup> groupe
- Le conditionnel présent : 1<sup>er</sup> et 2<sup>ème</sup> groupe

#### Orthographe :

- euil/euille /eil/eille /ail/aïlle
- Tout / toute / tous / toutes

#### Lexique :

- les antonymes
- Lexique thématique de la technologie



### ❖ Grammaire :

1) Complète les phrases avec les mots de négation qui conviennent :

- a) J'aime l'école.  
- .....
- b) Elle travaille à Marrakech.  
- .....
- c) Je vois quelqu'un.  
- .....
- d) Je comprends tout.  
- .....
- e) Il a visité Taroudant.  
- .....
- f) J'ai d'argent.  
- .....

2) Place le mot ou l'expression de la cause convenablement :

« Car – parce que – puisque – comme- grâce à – à cause de »

- a) Ali est fatigué .....il a beaucoup travaillé.  
b) Sara ouvre son parapluie ..... il pleut.  
c) ferme la porte ..... il fait froid.  
d) ..... il fait chaud, les gens vont à la plage.  
e) Elle a appris à écrire en français ..... ses efforts.  
f) Il n'a pas fait ses devoirs ..... de la télévision.

### ❖ Conjugaison :

1) Conjugue les verbes entre parenthèses au conditionnel présent :

- a) Si j'étais à ta place, je(**remplir**) ..... toute la citerne.  
b) S'il voulait, il (**finir**) .....son travail avant midi.  
c) S'il avait le choix, il (**préférer**) ..... partir en vacances.  
d) Si tu partais avant moi, tu (**arriver**) ..... le premier.  
e) Quel jour (**désirer**) .....-vous voyager ?

2) Conjugue les verbes entre parenthèses à l'impératif présent :

- a) (**fermer**/ 2<sup>ème</sup>.pers. sing) ..... la fenêtre avant de quitter le locale.  
b) (**écouter**/ 1<sup>ère</sup>.pers. plur) .....le discours de la candidate.  
c) (**vider**/2<sup>ème</sup>. Pers. plur) ..... vos cœurs.  
d) (**donner**/2<sup>ème</sup>. Pers. sing) .....à ton petit garçon.

### ❖ Orthographe :

1) Mets la terminaison convenable aux mots suivants :  
« ail/aïlle – eil/eïlle – euil/euille »

- une bout..... - le trav..... - accu.....  
- une ab..... - le se..... - une bat.....

2) Complète avec un nom de cette liste :

« un conseil - feuille – les abeilles »

- a) Nous écrivons les leçons sur une .....  
b) Le miel est fabriqué par .....  
c) Donne-moi .....

3) Complète par : « tout – toute – tous – toutes »

- a) ..... le travail est terminé.  
b) Il va nager ..... les jours.  
c) ..... les filles participeront au spectacle.  
d) Il a fermé la porte à ..... force.  
e) Il me téléphone..... les matins pour prendre de mes nouvelle.  
f) Le professeur a répondu à .....les questions.

### ❖ Lexique :

1) complète par l'antonyme qui convient à chaque mot :

Le mot	Son antonyme	Le mot	Son antonyme
début		ouvrir	
petit		Peu	
vivant		faible	
casser		Acheter	
fort		perdre	

2) Classe les mots suivants selon le tableau :

Un écran – Le GPS – La souris – une page web – L'IPTV - le smart phone – Scanner – photocopier – un email -

L'informatique	
L'internet	
Le téléphone portable	
Action	
La télévision	

## Exercices de soutien et remédiation

# Unité ④ : L'énergie dans notre vie



*Prof: Saïd El Mice*

### les cours ciblés :

#### Grammaire :

- Le C.C.L et le C.C.T
- La réduction et l'expansion d'une phrase

#### Conjugaison :

- Le conditionnel présent des verbes usuels du 3<sup>ème</sup> groupe
- L'impératif présent des verbes usuels du 2<sup>ème</sup> groupe

#### Orthographe :

- quel(s), quelle(s), qu'elle(s)
- Le pluriel des mots en « ail » et en « al »

#### Lexique :

- les préfixes et les suffixes
- Lexique thématique de l'énergie



❖ **Grammaire :**

1) Souligne le complément et indique devant chaque phrase s'il s'agit d'un C.C.L/C.C.T/COD/COI :

- a) Le fils aide son père. ....
- b) Aicha parle à sa maman. ....
- c) Nous mangeons une soupe. ....
- d) Je pars au cinéma. ....
- e) Ils ont réalisé un bon projet en 2022. ....

2) Complète le tableau suivant :

La phrase	Le complément circonstanciel	C.C.L ou C.C.T
Je me suis perdu dans le désert.		
Tu vis à Rabat.		
Hier, j'ai choisi la bonne décision.		
La semaine dernière, Doha est partie à la forêt.		
Le mois prochain, nous partagerons notre stratégie du travail.		
Vous avez acheté du pain à la boulangerie.		
Jad est né en 2020.		
Sur le lit, dormait le petit chat.		
Lundi, nous avons une nouvelle leçon.		

3) Complète le tableau suivant :

Les phrases	Les éléments ajoutés	Nature
À la maison, Mina prépare un gâteau.		
Ali aime beaucoup son père.		
Demain, Le petit garçon jouera avec Hatim.		

❖ **Conjugaison :**

1) Conjugue au présent du conditionnel :

- a) S'il faisait beau, je (**partir**) ..... à la plage.
- b) Si tu m'avais laissé essayer, je (**vernir**) ..... ce tableau.
- c) Ils (**comprendre**) ..... mieux, s'il s'expliquait tout.
- d) Si nous avions du temps, Nous (**prendre**) ..... bien un autre verre de thé.

e) Si je vous invite, (**venir**) .....-vous avec moi ?

2) Conjugue les verbes entre parenthèses à l'impératif présent :

- a) (**Réfléchir**/ 2<sup>ème</sup>.pers. plur) ..... encore un peu.
- b) (**choisir**/ 1<sup>ère</sup>.pers. plur) ..... Le bon chemin.
- c) (**remplir**/2<sup>ème</sup>. Pers. sing) ..... ce bassin.
- d) (**finir**/2<sup>ème</sup>. Pers. plur) .....vos travaux.
- e) (**obéir**/2<sup>ème</sup>. Pers. sing) ..... tes parents.

❖ **Orthographe :**

1) Complète avec la forme correcte « quel – quels - quelle – quelles » :

- a) ..... est le titre de ce texte ?
- b) ..... étage habite-tu ?
- c) ..... sont les matières que tu préfères ?
- d) À ..... date aura lieu l'examen ?
- e) ..... Exercices !

2) Complète avec la forme correcte « qu'il - qu'ils - qu'elle - qu'elles » :

- a) Ma sœur m'a dit ..... va rester chez nous pour toujours.
- b) Je sais ..... préfère les repas sucrés.
- c) Je trouve ..... est intelligente.
- d) J'espère ..... sont belles !

3) Donne le pluriel des mots suivants :

- Journal : ..... ; hôpital : .....
- gouvernail : ..... ; animal : .....
- détail : ..... ; portail : .....

❖ **Lexique :**

1) Forme les mots dérivés en ajoutant un préfixe :

- connu : ..... ; normal : .....
- conter : ..... ; utile : .....

2) Forme les mots dérivés en ajoutant un suffixe :

- haut : ..... ; rapide : .....
- facile : ..... ; correct : .....

3) classe les mots suivants selon le tableau :

Gaz – pétrole – vent – charbon – la chaleur du soleil – eau – biomasse

Les sources d'énergie renouvelables	Les sources d'énergie non renouvelables

## Exercices de soutien et remédiation

# Unité 6 : Défis de la vie contemporaine

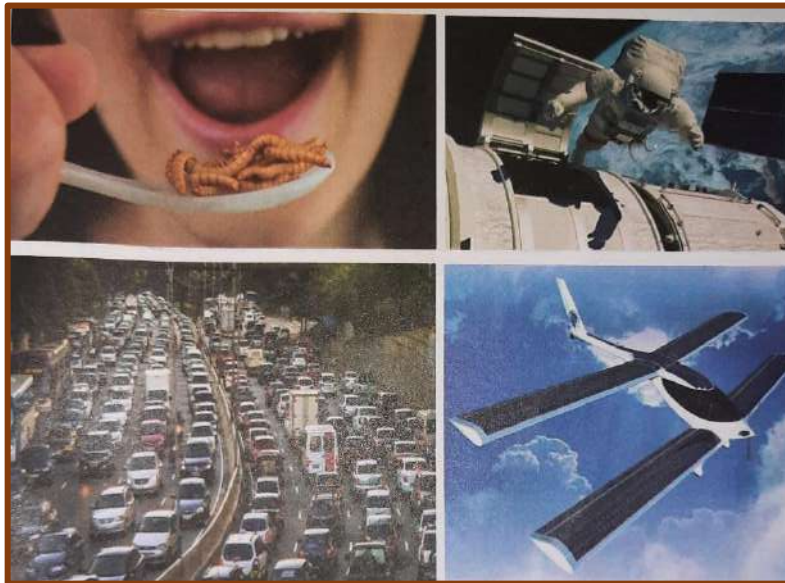

*Prof: Saïd El Mice*

### les cours ciblés :

#### Grammaire :

- Le C.C.M
- La voix active et la voix passive

#### Conjugaison :

- Les verbes pronominaux usuels au présent de l'indicatif
- Le passé composé

#### Orthographe :

- le pluriel des noms en « eu » et en « ou »
- Les homonymes : peu/peux/peut

#### Lexique :

- les mots-étiquettes
- Lexique thématique des défis de la vie contemporaine



Nom et prénom de l'apprenant : .....

## Exercices de soutien unité 5 - 6<sup>ème</sup> année

### ❖ Grammaire :

1) Relève le complément circonstanciel de manière (C.C.M) dans les phrases et indique sa nature :

La phrase	C.C.M	Sa nature
Les enfants ont couru rapidement.		
Il faut manger doucement.		
La journée passe vite.		
Travaillez sans bavarder !		
Il attend le film avec impatience.		
Il m'a accueilli en souriant.		

2) Transforme les phrases à la voix passive :

a) Mourad dessine un tableau.  
.....

b) Le lion attrape la gazelle.  
.....

c) Les élèves ont célébré la fête.  
.....

d) Les conducteurs traverseront la voie.  
.....

### ❖ Conjugaison :

1) Relie avec des flèches ce qui va ensemble :

- Je ● ● te dépêches
- Tu ● ● m'amuse
- Nous ● ● nous énervons

2) Conjugue les verbes au présent de l'indicatif :

- a) Je (se présenter) .....
- b) Tu (se disputer) .....
- c) Moi et mes amis (se calmer) .....
- d) Elles (se souvenir) .....
- e) Il (se laver) .....

3) Conjugue les verbes au passé composé :

- a) Je (se doucher) .....
- b) Elle (se téléphoner) .....
- c) Nous (se promener) .....
- d) Elles (s'occuper) .....
- e) Ils (se mettre) .....

### ❖ Orthographe :

1) Donne le pluriel des noms suivants :

Singulier	pluriel
Un bisou	
Un kangourou	
Un clou	
Un cheveu	
Un adieu	
Un jeu	
bleu	
bijou	

2) Complète par « peut – peux – peu » :

- a) Il ..... soulever une voiture.
- b) Je ..... faire ce travail.
- c) Elle ..... courir.
- d) Ajoute un ..... de sucre.
- e) C'est un ..... simple.
- f) Tu ..... manger ce que tu veux.

### ❖ Lexique :

1) classe les mots dans le tableau sous le bon mot-étiquette :

Kiwi – avion – carotte – tennis - chien – éléphant – raisin – pomme de terre – rugby – train

Légume	Fruit	Sport	Animaux	Moyen de transport

2) écris trois mots appartenant aux champs thématiques suivants :

- a) espace : .....
- b) Technologie : .....
- c) pollution : .....

## Exercices de soutien et remédiation

### Unité 6 : Art et créativité

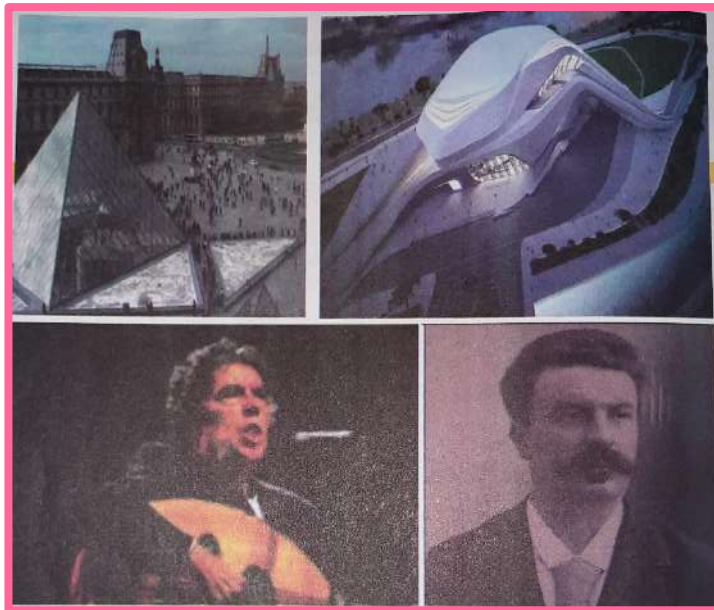

*Prof: Saïd El Mice*

#### les cours ciblés :

##### Grammaire :

- La comparaison
- Le discours direct et le discours indirect

##### Conjugaison :

- L'impératif présent : verbes usuels du 3<sup>ème</sup> groupe et verbes pronominaux
- Les verbes pronominaux à l'impératif

##### Orthographe :

- Le pluriel des noms composés
- Les mots invariables

##### Lexique :

- Lexique thématique de l'art et de la créativité
- Les noms composés



❖ **Grammaire :**

1) Complète avec : « plus ... que / moins ... que »

- a) La voiture est ..... rapide ..... le vélo.  
b) La ville de Taroudant est ..... grande .....  
la ville de Marrakech.

2) Réécris les phrases en utilisant les expressions données :

- a) Khalid est fort. Younes n'est pas fort. (**plus ... que**)  
→ .....  
b) Nadia n'est pas intelligente. Samia est intelligente.  
(**moins ... que**)  
→ .....  
c) Sofia est courageuse. Rania n'est pas courageuse.  
(**moins ... que**)  
→ .....  
d) Salim gagne = Karim gagne. (**autant que**)  
→ .....  
e) C'est l'ordinateur avancé. (**le plus**)  
→ .....  
f) Ce téléphone est cher. (**le moins**)  
→ .....

3) Transforme les phrases au discours indirect :

- a) Le père dit à son fils : « Je suis content. ».  
.....  
b) Mon professeur me demande : « Peux-tu aider ton ami ? ».  
.....  
c) « Il va pleuvoir » annonce le journalise.  
.....  
d) « Tu as raison » dit-elle.  
.....  
e) Le policier ordonne au conducteur : « faites attention aux  
feux de circulation ! ».  
.....

❖ **Conjugaison :**

1) Complète le tableau en conjuguant les verbes à l'impératif :

(Sortir/2 <sup>è</sup> .p.s) .....	(Se lave/2 <sup>è</sup> .p.s) .....
(Voir/1 <sup>è</sup> .p.p) .....	(S'arrêter/1 <sup>è</sup> .p.p) .....
(Rendre/2 <sup>è</sup> .p.p) .....	(Se mentir/2 <sup>è</sup> .p.p) .....
(Moudre/2 <sup>è</sup> .p.s) .....	(S'attacher/2 <sup>è</sup> .p.s) .....
(Mettre/1 <sup>è</sup> .p.p) .....	(Se calmer/1 <sup>è</sup> .p.p) .....
(Lire/2 <sup>è</sup> .p.p) .....	(Se nourrir/2 <sup>è</sup> .p.p) .....

2) Conjugue les verbes entre parenthèses à l'imparfait :

- a) Elle (**se regarder**) .....  
b) Je (**se couper**) .....  
c) Nous (**s'adresser**) .....  
d) Ils (**se laisser**) .....  
e) Vous (**se relire**) .....

❖ **Orthographe :**

1) Donne le pluriel des noms composés suivants :

Singulier	Nature	Pluriel
Un brise-glace	Verbe + nom	des.....
Un sans-abri	Préposition+nom	des.....
Un laissez-passer	Verbe+verbe	.....
Un chou-fleur	Nom + nom	.....
Un libre-service	Ajd + nom	.....
Un porte-document		.....
Un après-midi		.....
Un arc-en-ciel		.....

2) Entoure le mot invariable dans chaque phrase :

- a) Il est absent, car il est malade.  
b) Je suis en route avec mon frère.  
c) il ne mange jamais les bonbons.  
d) Hier, il est parti chez ses parents.  
e) Nous maitrisons bien la réparation des voitures.

❖ **Lexique :**

1) Donne le nom de chaque activité :

- a) qui écrit et fait de l'humour : .....  
b) Personne qui pratique l'art de la sculpture :  
.....  
c) Artiste dont la profession est de jouer un rôle à la scène  
ou à l'écran : .....  
d) Personne qui compose, écrit des ouvrages littéraires.  
.....

2) Classe les noms composés en les mettant au pluriel :

Un sous-titre / une porte-fenêtre / le cerf-volant /  
une grand-mère / un chien-loup / un arc-en ciel /  
le savoir-faire

Nom + nom	
Verbe + nom	
Adjectif + nom	
Verbe + verbe	
Nom + adjectif	
Préposition + nom	
Nom + préposition + nom	

**نماذج امتحانات موحدة محلية**



  **Mes fiches**

**مقترح الامتحان الموحد المحلي:**

**للسنة السادسة ابتدائي:**

**مادة الرياضيات - دورة فبراير 2022**

**اعداد الأستاذ : سعيد الميس** 

**➤ زورنا على :**

❖ **صفحة الفيسبوك :**

[www.facebook.com/mesfiches](http://www.facebook.com/mesfiches)

❖ **قناة اليوتيوب :**

[www.youtube.com/mesfiches](http://www.youtube.com/mesfiches)

اسم ونسب المتعلم : .....		المملكة المغربية وزارة التربية الوطنية والتعليم الأولي والرياضة 	أكاديمية : .....
رقم الامتحان : .....			المديرية الإقليمية : .....
مدة الامتحان : ساعة ونصف			المؤسسة : .....
النقطة $\frac{\cdot}{10}$	النقطة $\frac{\cdot}{40}$		السنة الدراسية : 2021/2022
<b>الامتحان الموحد المحلي</b> <b>السنة السادسة ابتدائي</b> <b>دورة فبراير 2022</b> <b>امتحان مادة الرياضيات</b>			

**ا. المجال الأول : الأعداد والحساب (13 نقطة)**

1. ضع وأنجز العمليات التالية عموديا : (6ن)

$2724,28 + 983,34$	$3830 - 292,4$	$216,7 \times 32$	$1461,6 : 56$

2. أحسب ما يلي : (2ن)

$$\frac{5}{4} + \frac{11}{6} = \dots\dots\dots ; \quad \frac{17}{12} \times \frac{3}{8} = \dots\dots\dots$$

3. حدد قواسم العدد 32 : (2ن)

.....

1. مسألة :

- يدخر سعيد مبلغا ماليا قدره dh 1200 في كل شهر لمدة عام كامل.

(أ) أحسب المبلغ الذي سيدخره لمدة عام كامل. (1.5ن)

.....

(ب) إذا أراد سعيد أن يدخر dh 21 600، فكم من شهر يلزمه لادخار هذا المبلغ ؟ (1.5ن)

.....

**ا.ا. المجال الثاني : الهندسة (11 نقطة)**

2. أنشئ مستقيما (d<sub>2</sub>) يمر من النقطة A ويوازي المستقيم (d<sub>1</sub>) مستعينا بالأدوات الهندسية المناسبة. (2.5ن)

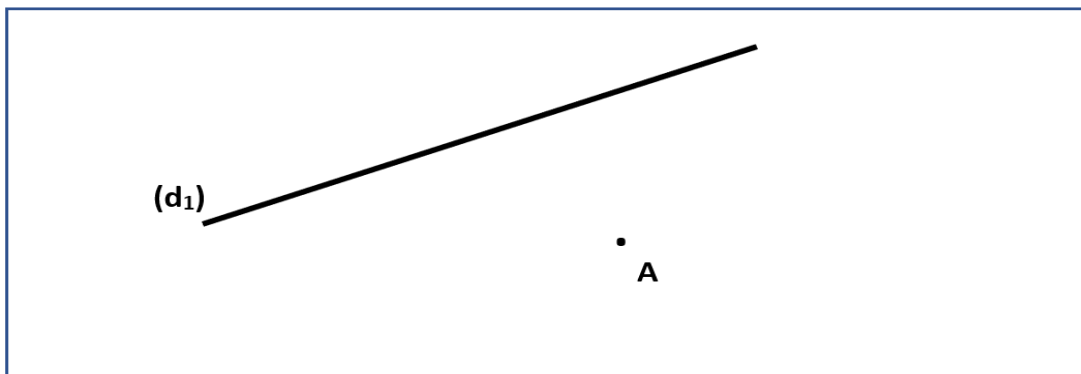

3. أنشئ مستقيماً (d3) يمر من النقطة B وعمودي على المستقيم (d4) مستعيناً بالأدوات الهندسية المناسبة. (2.5ن)

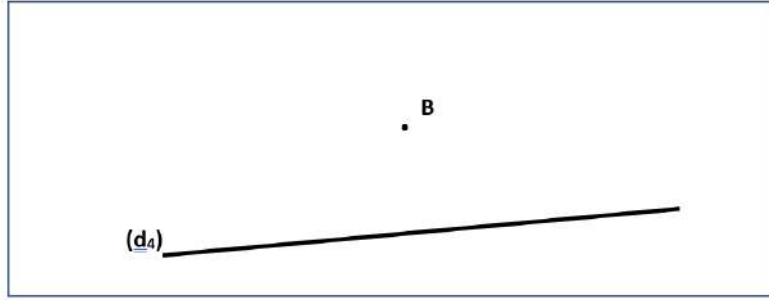

4. أرسم متوازي الأضلاع ABCD حيث  $AB = 5\text{cm}$  و  $BC = 4\text{cm}$  مستعيناً بالأدوات الهندسية المناسبة. (3ن)

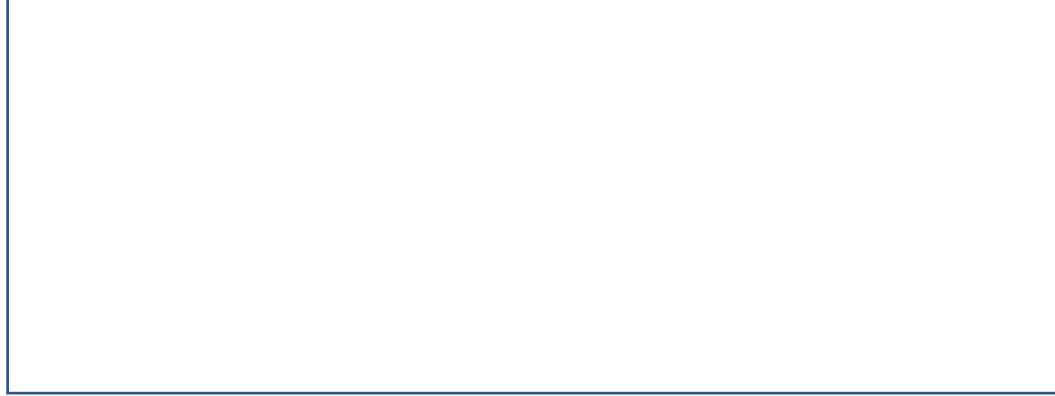

5. مسألة:

- أراد هشام معرفة حجم خزان ماء على شكل متوازي المستطيلات (الشكل أسفله)، فملأه بواسطة براميل حيث سعة كل برميل هو 2000 L .

(أ) - أحسب حجم هذا الخزان علماً أن  $a=4\text{m}$  و  $b=2\text{m}$  و  $c=3\text{m}$ . (2 ن)

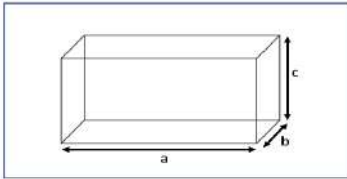

(ب) كم من برميل احتاج هشام لملء هذا الخزان ؟ (1ن)

### III. المجال الثالث : القياس (13 نقطة)

1. حول الوحدات التالية إلى ما هو مطلوب : (10ن)

$$86,5 \text{ m} = \dots\dots\dots \text{dam} ; 5\text{t} 7\text{q} 64\text{kg} = \dots\dots\dots \text{Kg} ; 45,91 \text{ cm}^2 = \dots\dots\dots \text{dm}^2$$

$$512 \text{ Mo} = \dots\dots\dots \text{Go} ; 0,35 \text{ m}^3 = \dots\dots\dots \text{dm}^3$$

2. مسألة:

- تملك مروى حديقة صغيرة طولها  $L=7\text{m}$  وعرضها  $l=5\text{m}$ ، وقد غرست بها مجموعة من النباتات المختلفة، وتقوم بسقيها بمعدل 50L يومياً.

(أ) احسب مساحة هذه الحديقة الصغيرة. (2ن)

(ب) أحسب كمية الماء اللازمة لسقي هذه النباتات أسبوعياً بـ L. (1ن)

### IV. المجال الرابع : تنظيم ومعالجة البيانات (3 نقط)

مسألة: قام 4 شباب برفع أثقال بقاعة الرياضة كما هو مبين في المخطط بأعمدة جانبه.

(أ) نظم معطيات المخطط بأعمدة إلى الجدول أسفله : (2ن)

اسم الشاب	فريد	عمر	خالد	علي
عدد الكيلوغرامات				

(ب) ما اسم الشاب الذي حمل أكبر عدد من الكيلوغرامات ؟ (1ن)

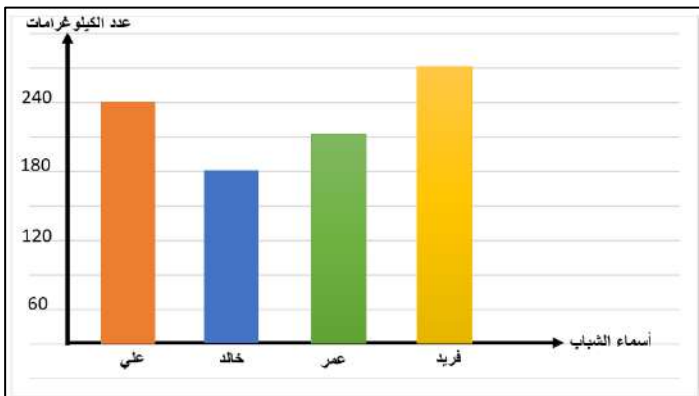



8. أنشئ مستقيما (d3) يمر من النقطة B وعمودي على المستقيم (d4) مستعينا بالأدوات الهندسية المناسبة. (2.5ن)

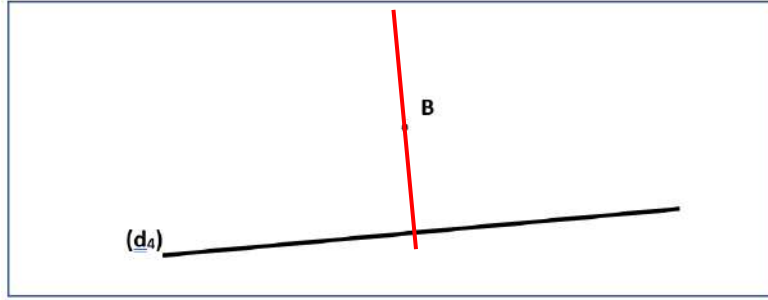

9. أرسم متوازي الأضلاع ABCD حيث  $AB = 5\text{cm}$  و  $BC = 4\text{cm}$  مستعينا بالأدوات الهندسية المناسبة. (3ن)

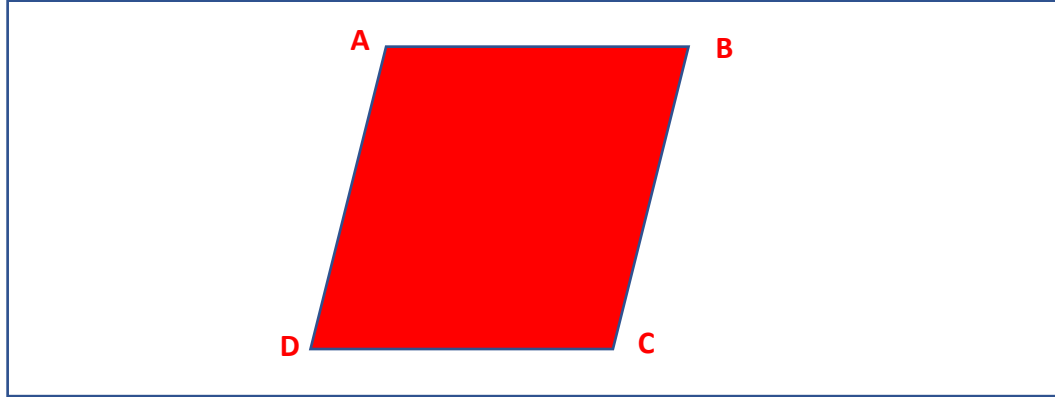

10. مسألة :

- أراد هشام معرفة حجم خزان ماء على شكل متوازي المستطيلات (الشكل أسفله)، فمأه بواسطة براميل حيث سعة كل برميل هو 2000 L .

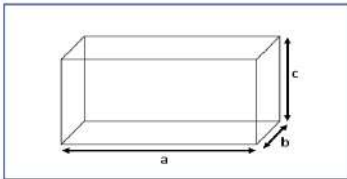

(أ) - أحسب حجم هذا الخزان علما أن  $a=4\text{m}$  و  $b=2\text{m}$  و  $c=3\text{m}$ . (2 ن)

- حجم هذا الخزان هو :  $V = a \times b \times c = 4 \times 2 \times 3 = 24 \text{ m}^3$

(ب) كم من برميل احتاج هشام لملء هذا الخزان ؟ (1ن)

- احتاج هشام لملء هذا الخزان : برميلا  $24\,000 : 2\,000 = 12$  ;  $24 \text{ m}^3 = 24\,000 \text{ L}$

VII. المجال الثالث : القياس (13 نقطة)

3. حول الوحدات التالية إلى ما هو مطلوب : (10ن)

$86,5 \text{ m} = 8,65 \text{ dam}$  ;  $5\text{t } 7\text{q } 64\text{kg} = 5764 \text{ Kg}$  ;  $45,91 \text{ cm}^2 = 0,4591 \text{ dm}^2$

$512 \text{ Mo} = 0,512 \text{ Go}$  ;  $0,35 \text{ m}^3 = 350 \text{ dm}^3$

4. مسألة :

- تملك مروى حديقة صغيرة طولها  $L=7\text{m}$  وعرضها  $l=5\text{m}$ ، وقد غرست بها مجموعة من النباتات المختلفة، وتقوم بسقيها بمعدل 50L يوميا.

(أ) احسب مساحة هذه الحديقة الصغيرة. (2ن)

- مساحة هذه الحديقة الصغيرة هي :  $S = 7 \times 5 = 35 \text{ m}^2$

(ب) أحسب كمية الماء اللازمة لسقي هذه النباتات أسبوعيا بـ L. (1ن)

- كمية الماء اللازمة لسقي هذه النباتات أسبوعيا هي :  $50 \times 7 = 350 \text{ L}$

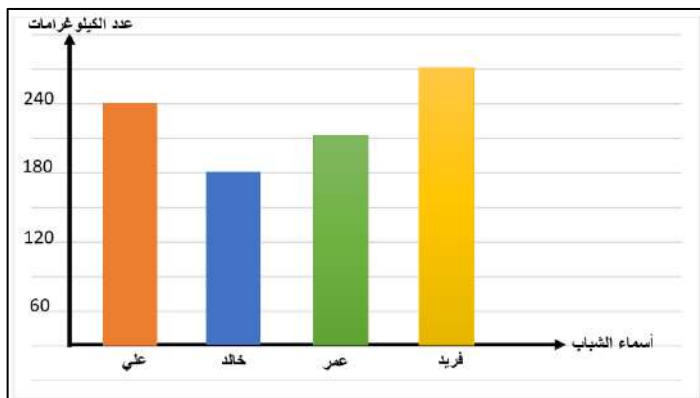

VIII. المجال الرابع : تنظيم ومعالجة البيانات (3 نقط)

مسألة : قام 4 شباب برفع أثقال بقاعة الرياضة كما هو مبين في المخطط بأعمدة جانبه.

(أ) نظم معطيات المخطط بأعمدة إلى الجدول أسفله : (2ن)

اسم الشاب	فريد	عمر	خالد	علي
عدد الكيلو غرامات	270	210	180	240

(ب) ما اسم الشاب الذي حمل أكبر عدد من الكيلو غرامات ؟ (1ن)

الشباب الذي حمل أكبر عدد من الكيلو غرامات هو فريد.



  **Mes fiches**

**مقترح (2) للامتحان الموحد المحلي:**

**للسنة السادسة ابتدائي:**

**مادة الرياضيات - دورة فبراير 2022**

**اعداد الأستاذ : سعيد الميس** 

**➤ زورنا على :**

❖ **صفحة الفيسبوك :**

[www.facebook.com/mesfiches](http://www.facebook.com/mesfiches)

❖ **قناة اليوتيوب :**

[www.youtube.com/mesfiches](http://www.youtube.com/mesfiches)

اسم ونسب المتعلم : .....	<p style="text-align: center;">             المملكة المغربية            وزارة التربية الوطنية            والتعليم الأولي والرياضة         </p> <p style="text-align: center;"> <b>الامتحان الموحد المحلي التجريبي</b>  <b>السنة السادسة ابتدائي</b>  <b>دورة فبراير 2022</b>  <b>امتحان مادة الرياضيات</b> </p>	أكاديمية : .....
رقم الامتحان : .....		المديرية الإقليمية : .....
مدة الامتحان : ساعة ونصف		المؤسسة : .....
النقطة		السنة الدراسية: .....
$\frac{\cdot}{10}$	$\frac{\cdot}{40}$	

**ا. المجال الأول : الأعداد والحساب (14 نقطة)**

1. ضع وأنجز العمليات التالية عموديا : (6ن)

$2724,28 + 983,34$	$3830 - 292,4$	$216,7 \times 32$	$1461,6 : 56$

2. رتب الأعداد التالية ترتيبا تزايدا: (2ن)

$$47,2 - 0,28 - 28 - 373 - 41 - 84,93 - 39,21$$

.....

3. حدد قواسم العدد 32 : (2ن)

.....

1. مسألة :

- يدخر سعيد مبلغا ماليا قدره 1200 dh في كل شهر لمدة عام كامل.  
 (أ) أحسب المبلغ الذي سيدخره لمدة عام كامل. (2ن)

.....

(ب) إذا أراد سعيد أن يدخر 21 600 dh، فكم من شهر يلزمه لادخار هذا المبلغ ؟ (2ن)

.....

**ا.ا. المجال الثاني : الهندسة (12 نقطة)**

1. أنشئ مستقيما (E) يمر من النقطة A وعمودي على المستقيم (d<sub>1</sub>) مستعينا بالأدوات الهندسية المناسبة. (3ن)

2. أنشئ مستقيما (F) يمر من النقطة A وعمودي على المستقيم (E) مستعينا بالأدوات الهندسية المناسبة. (3ن)

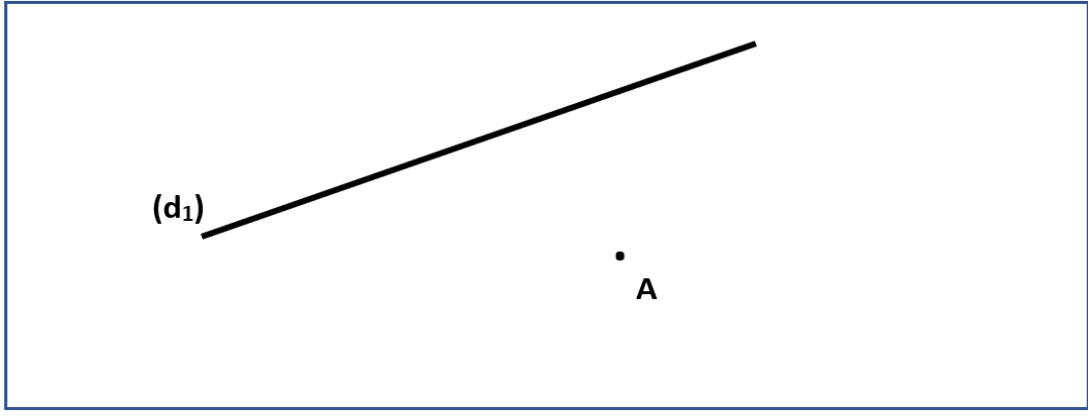

3. ماذا تستنتج بالنسبة للمستقيمين (F) و (d1). (2ن)

.....

.....

.....

#### 4. مسألة

- أراد هشام معرفة حجم خزان ماء على شكل متوازي المستطيلات (الشكل أسفله)، فملأه بواسطة براميل حيث سعة كل برميل هو 2000 L.  
 (أ) - أحسب حجم هذا الخزان علماً أن  $a=4m$  و  $b=2m$  و  $c=3m$ . (2 ن)

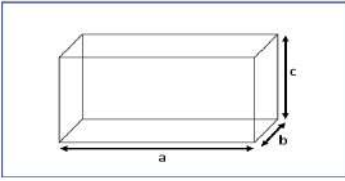

(ب) كم من برميل احتاج هشام لملء هذا الخزان ؟ (2ن)

.....

.....

#### III. المجال الثالث : القياس (14 نقطة)

1. حول الوحدات التالية إلى ما هو مطلوب : (8ن)

$86,5 m = \dots\dots\dots dam$  ;  $5t 7q 64kg = \dots\dots\dots Kg$  ;  $45,91 cm^2 = \dots\dots\dots dm^2$   
 $65dm = \dots\dots\dots cm$

2. قم بتحويل وحدات قياس سعة التخزين الرقمي إلى ما هو مطلوب وذلك بالاستعانة بجدول التحويلات : (2ن)

To	Go	Mo	Ko	o

➔  $6,2 Ko = \dots\dots\dots O$  (Octet)

➔  $27,6 Go = \dots\dots\dots To$

#### 3. مسألة :

- تملك مروى حديقة صغيرة طولها  $L=7m$  وعرضها  $l=5m$ ، وقد غرست بها مجموعة من النباتات المختلفة، وتقوم بسقيها بمعدل 50L يوميا.  
 (أ) احسب مساحة هذه الحديقة الصغيرة. (2ن)

.....

(ب) أحسب كمية الماء اللازمة لسقي هذه النباتات أسبوعياً بـ L. (2ن)

.....

اسم ونسب المتعلم :	<p style="text-align: center;">             المملكة المغربية            وزارة التربية الوطنية            والتعليم الأولي والرياضة         </p>	أكاديمية : .....
رقم الامتحان :		المديرية الإقليمية : .....
مدة الامتحان : ساعة ونصف		المؤسسة : .....
النقطة		السنة الدراسية: .....
النقطة		
10	40	

## عناصر الإجابة

### مادة الرياضيات

#### ا. المجال الأول : الأعداد والحساب (14 نقطة)

1. ضع وأنجز العمليات التالية عموديا : (6ن)

$2724,28 + 983,34$	$3830 - 292,4$	$216,7 \times 32$	$1461,6 : 56$
$\begin{array}{r} 2724,28 \\ + 983,34 \\ \hline = 3707,62 \end{array}$	$\begin{array}{r} 3830,0 \\ - 292,4 \\ \hline = 3537,6 \end{array}$	$\begin{array}{r} \times 216,7 \\ 32 \\ \hline = 4334 \\ + 6501 \\ \hline = 6934,4 \end{array}$	$\begin{array}{r} 1461,6 \\ - 112 \\ \hline = 0341 \\ - 0336 \\ \hline = 00056 \\ - 00056 \\ \hline = 00000 \end{array} \quad \begin{array}{l} 56 \\ \hline 26,1 \end{array}$

2. رتب الأعداد التالية ترتيبا تزايديا : (2ن)

$$47,2 - 0,28 - 28 - 373 - 41 - 84,93 - 39,21$$

$$0,28 < 28 < 39,21 < 41 < 47,2 < 84,93 < 373$$

3. حدد قواسم العدد 32 : (2ن)

- قواسم العدد 32 هي : 1 و 2 و 4 و 8 و 16 و 32.

4. مسألة :

- يدخر سعيد مبلغا ماليا قدره 1200 dh في كل شهر لمدة عام كامل.

(أ) أحسب المبلغ الذي سيدخره لمدة عام كامل. (2ن)

- المبلغ الذي سيدخره لمدة عام كامل هو : درهما  $1200 \times 12 = 14400$

(ب) إذا أراد سعيد أن يدخر 21 600 dh، فكم من شهر يلزمه لادخار هذا المبلغ ؟ (2ن)

- لادخار هذا المبلغ، سيلزمه : شهرا  $21600 : 1200 = 18$

#### ا. المجال الثاني : الهندسة (12 نقطة)

1. أنشئ مستقيما (E) يمر من النقطة A وعمودي على المستقيم (d<sub>1</sub>) مستعينا بالأدوات الهندسية المناسبة. (3ن)

2. أنشئ مستقيما (F) يمر من النقطة A وعمودي على المستقيم (E) مستعينا بالأدوات الهندسية المناسبة. (3ن)

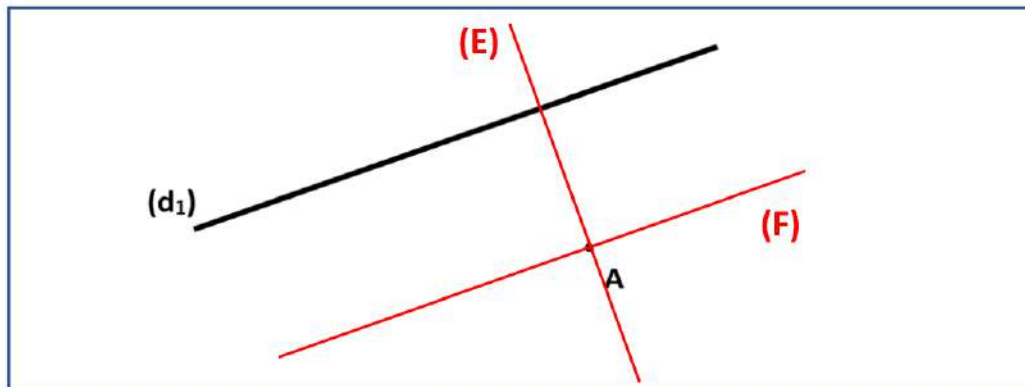

3. ماذا تستنتج بالنسبة للمستقيمين (F) و (d<sub>1</sub>). (ن2)  
 - لدينا المستقيم (E) عمودي على المستقيم (d<sub>1</sub>)، والمستقيم (F) عمودي على المستقيم (E).  
 - إذن المستقيمان (F) و (d<sub>1</sub>) مستقيمان متوازيان.

4. مسألة :

- أراد هشام معرفة حجم خزان ماء على شكل متوازي المستطيلات (الشكل أسفله)، فملأه بواسطة براميل حيث سعة كل برميل هو 2000 L.

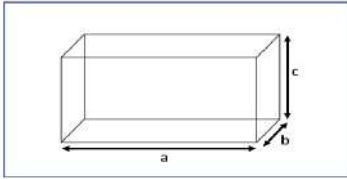

(أ) - أحسب حجم هذا الخزان علما أن  $a=4m$  و  $b=2m$  و  $c=3m$ . (ن2)

- حجم هذا الخزان هو:  $V = a \times b \times c = 4 \times 2 \times 3 = 24 \text{ m}^3$

(ب) كم من برميل احتاج هشام لملء هذا الخزان ؟ (ن2)

- احتاج هشام لملء هذا الخزان : برميلا  $24000 : 2000 = 12$  ;  $24 \text{ m}^3 = 24000 \text{ L}$

III. المجال الثالث : القياس (14 نقطة)

1. حول الوحدات التالية إلى ما هو مطلوب : (ن8)

$86,5 \text{ m} = 8,65 \text{ dam}$  ;  $5 \text{ t } 7 \text{ q } 64 \text{ kg} = 5764 \text{ Kg}$  ;  $45,91 \text{ cm}^2 = 0,4591 \text{ dm}^2$

$65 \text{ dm} = 650 \text{ cm}$

2. قم بتحويل وحدات قياس سعة التخزين الرقمي إلى ما هو مطلوب وذلك بالاستعانة بجدول التحويلات : (ن2)

To	Go	Mo	Ko	o
				0
			6	2
	0	0	2	7
		6		

6,2 Ko = 6200 O (Octet)

27,6 Go = 0,0276 To

3. مسألة :

- تملك مروى حديقة صغيرة طولها  $L=7m$  وعرضها  $l=5m$ ، وقد غرست بها مجموعة من النباتات المختلفة، وتقوم بسقيها بمعدل 50L يوميا.

(أ) احسب مساحة هذه الحديقة الصغيرة. (ن2)

- مساحة هذه الحديقة الصغيرة هي :  $S = 7 \times 5 = 35 \text{ m}^2$

(ب) أحسب كمية الماء اللازمة لسقي هذه النباتات أسبوعيا بـ L. (ن2)

- كمية الماء اللازمة لسقي هذه النباتات أسبوعيا هي :  $50 \times 7 = 350 \text{ L}$



  **Mes fiches**

**مقترح الامتحان الموحد المحلي**

**للسنة السادسة ابتدائي**

**مادة النشاط العلمي - دورة فبراير 2022**

**اعداد الأستاذ : سعيد الميس** 

➤ **Visitez nous sur :** [www.facebook.com/mesfiches](http://www.facebook.com/mesfiches)

[www.youtube.com/mesfiches](http://www.youtube.com/mesfiches)

اسم ونسب المتعلم :	المملكة المغربية وزارة التربية الوطنية والتعليم الأولي والرياضة +0XIIAξ+ I IIC4Oξθ +oCοLloθ+ I ξOXEξ oLοCξO λ ξOIIελ oCξIIoOξ λ +ξIIξI+	أكاديمية : .....
رقم الامتحان :		المديرية الإقليمية : .....
مدة الامتحان : 45 دقيقة		المؤسسة : .....
النقطة ..... 10		السنة الدراسية : 2021/2022
<b>الامتحان الموحد المحلي السنة السادسة ابتدائي دورة فبراير 2022 امتحان مادة النشاط العلمي</b>		

(1) أتم ما يلي بما يناسب : (1ن)

- يتكون الهواء من عدة غازات، حيث يشكل ..... 78%، و ..... 21%، وغازات أخرى 1%.

(2) أجب بـ " صحيح " أو " خطأ " : (1ن)

- ..... - الهواء ضروري في عملية الاحتراق
- ..... - خلال التحول الفيزيائي تتغير المادة من حيث تركيبها.
- ..... - خلال التحول الكيميائي، تظهر خواص جديدة.
- ..... - الحساسية الشعورية هي الشعور بإحساسات متعددة ومختلفة.

(3) أذكر نوع التغير "كيميائي أو فيزيائي" في كل حالة مما يلي : (1ن)

- انصهار الجليد : ..... - صدأ الحديد : ..... - تسوس الأسنان : ..... - احتراق الخشب : .....

(4) أتم بكتابة أسماء مكونات الجهاز العصبي للإنسان (الوثيقة جانبه) : (1ن)

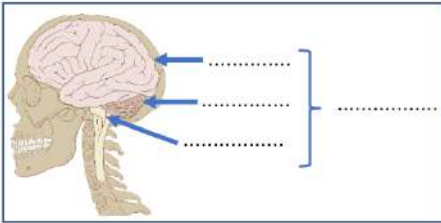

(5) أكتب اسم التحركية أمام كل جملة مما يلي : (1ن)

- ..... - يريد عمر حمل قلم ليكتب، فيحمله بيده.
- ..... - حرك سعيد رجله بسرعة بعدما وخزه أخوه بإبرة وهو نائم.

(6) أتم الخطاظة التالية للتحركية التي قام بها سعيد وهو نائم بعدما وخزه أخوه . (1ن)

مستجيب حركي

يقوم بالحركة

مركز عصبي

يحلل السيالة

مهيج (إبرة)

ينقل السيالة الحسية

تستقبل الإهاجة

(7) صنف ما يلي حسب الجدول : (1.5ن)

الضجيج المتواصل - التدخين - السكري - قلة النوم - الأنيميا - السمنة

أمراض سوء التغذية	أخطار على الجهاز العصبي

8) Regarde les images et précise le type correspond à chaque milieu environnemental en utilisant les mots suivants : milieu marin – milieu forestier – milieu saharien (1.5p)







(9) اتم ملء الخطاظة التالية لسلسلة غذائية من اختيارك : (1ن)

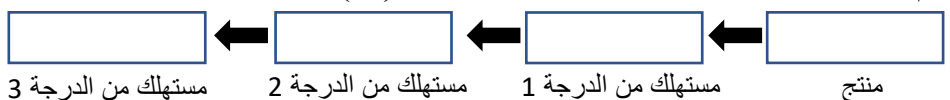





  **Mes fiches**

**Examen normalisé local (1)**

**de la 6<sup>ème</sup> année du primaire  
session Février 2022**

 **Préparé par le prof : SAID EL MICE**

➤ **Visitez nous sur :** [www.facebook.com/mesfiches](http://www.facebook.com/mesfiches)

[www.youtube.com/mesfiches](http://www.youtube.com/mesfiches)

Académie : .....	<p>Royaume du Maroc Ministère de l'Éducation Nationale du préscolaire &amp; des sports</p>  <p>ⵜⴰⴳⴷⴰⵏⵜ ⵏ ⵏⴻⵔⴰⵏ ⴰⵎⵓⵔ ⵏ ⵓⵎⵎⴰⵔ ⴰⵏ ⵓⵎⵎⴰⵔ ⵏ ⵓⵎⵎⴰⵔ</p>	Nom et prénom de l'apprenant : .....	
Direction provinciale : .....		n° d'examen : .....	
Établissement : .....		Durée d'examen : 1h 30 min	
Année scolaire : 2021/2022		Note : <hr/> 40	Note : <hr/> 10

Lisez attentivement le texte avant de répondre aux questions

### Québec : des idées originales pour la sécurité routière

Au Québec, une région francophone du Canada, les solutions pour renforcer la sécurité routière sont très originales !

L'organisme de sécurité routière du Québec a travaillé avec une agence créative, nommée Ig2, pour concevoir deux méthodes bien surprenantes pour calmer les automobilistes et les pousser à mieux respecter le code de la route !

Le premier, ce sont des sacs à dos radars, portés par les enfants qui se rendent à l'école ! Si le véhicule est trop rapide, de gros chiffres rouges indiquant la vitesse apparaissent sur le dos de l'enfant : une manière de sensibiliser davantage aux dangers de la vitesse des automobilistes à proximité des écoles.

Le second est un passage piéton un peu spécial : quand une personne s'approche, les bandes jaunes se détachent du sol pour former une barrière devant la voiture ! Impossible de ne pas s'arrêter pour laisser traverser les piétons !

D'après « les petits citoyens » - Sarah

#### I. Compréhension de l'écrit : (15p)

1) Quel est le titre de ce texte ? (2p)

2) Quel est le type de ce texte ? Informatif  narratif  descriptif  (1p)

3) Combien y a-t-il de paragraphes dans ce texte ? (choisis avec (x) la bonne réponse) (2p)

Un paragraphe  deux paragraphes  trois paragraphes  quatre paragraphes

4) Le thème de ce texte est :

Les civilisations universelles  la citoyenneté  sciences et technologies  (2p)

5) Quelle est la première méthode pour calmer les automobilistes ? (2p)

6) Quelle est la seconde méthode pour calmer les automobilistes ? (2p)

7) Que font les bandes jaunes quand une personne s'approche du passage piéton ?

8) Réponds par « vrai » ou « faux » : (2p)

- Le Québec est une région francophone du Canada. ....
- L'organisme de sécurité routière du Québec et l'agence créative ont travaillé sur trois méthodes. ....

#### II. Activités réflexives sur la langue : (18p)

##### A. Lexique : (3p)

1) Relève du texte les antonymes des mots suivants : (2p)

- lent ≠ ..... ; - possible ≠ .....

2) Complète par le gentilé qui convient : (1p)

- Afrique : .....

## B. Grammaire : (6p)

- 1) Indique s'il s'agit d'une : « phrase nominale » ou « phrase verbale » (1p)  
- Je parle Français. ➡ .....
- 2) Souligne l'adjectif qualificatif et indique sa fonction (épithète ou attribut) : (1p)  
- Ces filles sont gentilles. ➡ .....
- 3) Réécris ces phrases suivantes en remplaçant les mots en gras par un pronom COD ou COI : (2p)  
- Tu prépares **les gâteaux**. ➡ .....
- Karima téléphone **à ses enfants**. ➡ .....
- 4) Transforme la phrase déclarative suivante en phrase interrogative : (1p)  
- Elle reste à la maison. ➡ .....
- 5) Transforme la phrase affirmative suivante en phrase négative : (1p)  
- Je dois vérifier les informations. ➡ .....

## C. Conjugaison : (6p)

- 1) Conjugue le verbe entre parenthèse au présent de l'indicatif : (1p)  
- Je (**vouloir**) ..... être jardinier.
- 2) Conjugue le verbe entre parenthèse à l'imparfait : (1p)  
- Nous (**sortir**) ..... nos vélos.
- 3) Conjugue les verbes entre parenthèse au passé composé : (2p)  
- Vous (**partir**) ..... en vacances à Taroudant.  
- Il (**chercher**) ..... la solution au problème.
- 4) Conjugue le verbe entre parenthèse au futur simple de l'indicatif : (1p)  
- Tu (**sauter**) ..... le mur.
- 5) Conjugue le verbe entre parenthèse à l'impératif présent : (1p)  
- (**travailler**) ..... Bien ! (2<sup>ème</sup> personne du pluriel)

## D. Orthographe : (3p)

- 1) Accorde correctement le participe passé avec le sujet : (1p)  
- Elle est (venir) ..... à l'heure.
- 2) Complète les mots avec les accents suivants : é – è – ê (1p)  
- une fen...tre - .....crite
- 3) Accorde correctement l'adjectif qualificatif : (1p)  
- une (joli) ..... fleur.

## III. Production de l'écrit : (7p)

- 1) Complète les phrases ci-dessous par les mots suivants : (2p)  
regarder - feux de signalisation - les trottoirs – interdit

- Pour traverser, s'assurer que les ..... le permettent.  
- il est ..... de traverser n'importe où et n'importe comment.  
- il est nécessaire de bien ..... des deux côtés de la route avant de s'engager.  
- il faut circuler sur ..... et les accotements.

- 2) Rédige un paragraphe en 5 lignes au moins pour informer tes amis ce qu'ils doivent faire pour respecter le code de la route. (5p)

.....  
.....  
.....  
.....  
.....

**Bonne chance**

Académie : .....	<p style="text-align: center;"> <i>Royaume du Maroc</i>  <i>Ministère de l'Éducation Nationale</i>  <i>du préscolaire &amp; des sports</i> </p>  <p style="text-align: center;">           +ⵎⴰⵔⴰⵏ ⵏ ⵏⵓⵔⵓⵏ ⵏ ⵏⵓⵔⵓⵏ            ⵏ ⵏⵓⵔⵓⵏ ⵏ ⵏⵓⵔⵓⵏ ⵏ ⵏⵓⵔⵓⵏ            ⵏ ⵏⵓⵔⵓⵏ ⵏ ⵏⵓⵔⵓⵏ ⵏ ⵏⵓⵔⵓⵏ         </p>	Nom et prénom de l'apprenant : .....	
Direction provinciale : .....		n° d'examen : .....	
Établissement : .....		Durée d'examen : 1h 30 min	
Année scolaire : 2021/2022		Note : <hr style="width: 50px; margin: 0 auto;"/> <b>40</b>	Note : <hr style="width: 50px; margin: 0 auto;"/> <b>10</b>

Lisez attentivement le texte avant de répondre aux questions

### Québec : des idées originales pour la sécurité routière

Au Québec, une région francophone du Canada, les solutions pour renforcer la sécurité routière sont très originales !

L'organisme de sécurité routière du Québec a travaillé avec une agence créative, nommée Ig2, pour concevoir deux méthodes bien surprenantes pour calmer les automobilistes et les pousser à mieux respecter le code de la route !

Le premier, ce sont des sacs à dos radars, portés par les enfants qui se rendent à l'école ! Si le véhicule est trop rapide, de gros chiffres rouges indiquant la vitesse apparaissent sur le dos de l'enfant : une manière de sensibiliser davantage aux dangers de la vitesse des automobilistes à proximité des écoles.

Le second est un passage piéton un peu spécial : quand une personne s'approche, les bandes jaunes se détachent du sol pour former une barrière devant la voiture ! Impossible de ne pas s'arrêter pour laisser traverser les piétons !

D'après « les petits citoyens » - Sarah

#### IV. Compréhension de l'écrit : (15p)

- 1) Quel est le titre de ce texte ? (2p)  
- le titre de ce texte est : **Québec : des idées originales pour la sécurité routière**
- 2) Quel est le type de ce texte ? Informatif  narratif  descriptif  (1p)
- 3) Combien y a-t-il de paragraphes dans ce texte ? (choisis avec (x) la bonne réponse) (2p)  
Un paragraphe  deux paragraphes  trois paragraphes  quatre paragraphes
- 4) Le thème de ce texte est :  
Les civilisations universelles  la citoyenneté  sciences et technologies  (2p)
- 5) Quelle est la première méthode pour calmer les automobilistes ? (2p)  
- La première méthode pour calmer les automobilistes est : **ce sont des sacs à dos radars, portés par les enfants qui se rendent à l'école**
- 6) Quelle est la seconde méthode pour calmer les automobilistes ? (2p)  
- La seconde méthode pour calmer les automobilistes est : **un passage piéton un peu spécial.**
- 7) Que font les bandes jaunes quand une personne s'approche du passage piéton ?  
- quand une personne s'approche du passage, les bandes jaunes se détachent du sol pour former une barrière devant la voiture !
- 8) Réponds par « vrai » ou « faux » : (2p)  
- Le Québec est une région francophone du Canada. Vrai  
- L'organisme de sécurité routière du Québec et l'agence créative ont travaillé sur trois méthodes. Faux

#### V. Activités réflexives sur la langue : (18p)

##### E. Lexique : (3p)

- 3) Relève du texte les antonymes des mots suivants : (2p)  
- lent ≠ **Rapide** ; - possible ≠ **impossible**

4) Complète par le gentilé qui convient : (1p)

- Afrique : Africain

**F. Grammaire : (6p)**

6) Indique s'il s'agit d'une : « phrase nominale » ou « phrases verbale » (1p)

- Je parle Français. ➡ Phrase verbale.

7) Souligne l'adjectif qualificatif et indique sa fonction (épithète ou attribut) : (1p)

- Ces filles sont gentilles. ➡ attribut

8) Réécris ces phrases suivantes en remplaçant les mots en gras par un pronom COD ou COI : (2p)

- Tu prépares les gâteaux. ➡ Tu les prépares.

- Karima téléphone à ses enfants. ➡ Karima leur téléphone / Elle leur téléphone.

9) Transforme la phrase déclarative suivante en phrase interrogative : (1p)

- Elle reste à la maison. ➡ Est-ce qu'elle reste à la maison ? / Reste-elle à la maison ?  
Elle reste à la maison ?

10) Transforme la phrase affirmative suivante en phrase négative : (1p)

- Je dois vérifier les informations. ➡ Je ne dois pas vérifier les informations.

**G. Conjugaison : (6p)**

6) Conjugue le verbe entre parenthèse au présent de l'indicatif : (1p)

- Je (vouloir) veux être jardinier.

7) Conjugue le verbe entre parenthèse à l'imparfait : (1p)

- Nous (sortir) sortions nos vélos.

8) Conjugue les verbes entre parenthèse au passé composé : (2p)

- Vous (partir) êtes partis en vacances à Taroudant.

- Il (chercher) ont cherché la solution au problème.

9) Conjugue le verbe entre parenthèse au futur simple de l'indicatif : (1p)

- Tu (sauter) sauteras le mur.

10) Conjugue le verbe entre parenthèse à l'impératif présent : (1p)

- (travailler) travaillez Bien ! (2<sup>ème</sup> personne du pluriel)

**H. Orthographe : (3p)**

4) Accorde correctement le participe passé avec le sujet : (1p)

- Elle est (venir) venue à l'heure.

5) Complète les mots avec les accents suivants : é – è – ê (1p)

- une fenêtre - écrire

6) Accorde correctement l'adjectif qualificatif : (1p)

- une (joli) jolie fleur.

**VI. Production de l'écrit : (7p)**

1) Complète les phrases ci-dessous par les mots suivants : (2p)

regarder - feux de signalisation - les trottoirs – interdit

- Pour traverser, s'assurer que les feux de signalisation le permettent.  
- il est interdit de traverser n'importe où et n'importe comment.  
- il est nécessaire de bien regarder des deux côtés de la route avant de s'engager.  
- il faut circuler sur les trottoirs et les accotements.

2) Rédige un paragraphe en 5 lignes au moins pour informer tes amis ce qu'ils doivent faire pour respecter le code de la route. (5p)

La correction est basée sur : la lisibilité, la pertinence des idées, l'emploi correct du lexique et/ou orthographe usuelle et grammaticale ...



  **Mes fiches**

**Examen normalisé local (2)**

**de la 6<sup>ème</sup> année du primaire  
session Février 2022**

 **Préparé par le prof : SAID EL MICE**

➤ **Visitez nous sur :** [www.facebook.com/mesfiches](http://www.facebook.com/mesfiches)

[www.youtube.com/mesfiches](http://www.youtube.com/mesfiches)

Académie : .....	<p>Royaume du Maroc Ministère de l'Éducation Nationale du préscolaire &amp; des sports</p>  <p>ⵜⴰⴳⴷⴰⵏⵜ ⵏ ⵏⴻⵔⴳⴰⵏ ⵜⴰⵎⴻⵏⴻⵙⵜ ⵏ ⵏⴻⵔⴳⴰⵏ ⵏ ⵏⴻⵔⴳⴰⵏ ⵏ ⵏⴻⵔⴳⴰⵏ</p>	Nom et prénom de l'apprenant : .....	
Direction provinciale : .....		n° d'examen : .....	
Établissement : .....		Durée d'examen : 1h 30 min	
Année scolaire : .....		Note : <u>          </u> 40	Note : <u>          </u> 10

**Lisez attentivement le texte avant de répondre aux questions**

## Les droits et les devoirs du citoyen

Être citoyen, cela veut dire avoir des droits ! Le droit de vote, le droit de manifester quand on n'est pas d'accord, le droit de pratiquer sa religion ou de se marier avec la personne qui nous plaît font partie des droits du citoyen.

Mais les citoyens ont aussi des devoirs. Et l'un de ses premiers devoirs, c'est de respecter les droits des autres ! C'est la Déclaration des Droits de l'Homme et du Citoyen qui le dit : « La liberté consiste à pouvoir faire tout ce qui ne nuit pas à autrui ».

Les citoyens doivent aussi participer à la vie de l'Etat : avant, le service militaire était obligatoire pour les garçons. Il a aujourd'hui été remplacé par la Journée de défense et de citoyenneté pour tous. Payer un impôt en fonction de ses revenus est aussi obligatoire. Pour faire fonctionner les hôpitaux, les écoles ou encore construire des routes, les citoyens donnent une partie de leur argent à l'Etat tous les ans : c'est l'impôt.

Les enfants aussi ont des droits : le 20 novembre 1989, de nombreux pays dont la France a signé la Convention internationale des droits de l'enfant, appelée aussi CIDE. C'est un texte qui protège les enfants partout dans le monde. Il explique par exemple que tous les enfants ont le droit d'être soignés, d'aller à l'école, d'avoir des loisirs, d'être protégés contre toutes formes de maltraitance...

D'après « les petits citoyens » - Arthur

### I. Compréhension de l'écrit : (15p)

1) Quel est le titre de ce texte ? (2p)

.....

2) Quel est le type de ce texte ? Informatif  narratif  descriptif  (1p)

3) Combien y a-t-il de paragraphes dans ce texte ? (2p)

.....

4) Ce texte vise :

La protection de l'environnement  définir les droits et les devoirs  la sécurité routière  (2p)

5) Réponds par « vrai » ou « faux » : (2p)

- Parmi les droits du citoyen : droit de vote, manifester et pratiquer sa religion. ....

- La liberté c'est faire tout ce que tu veux. ....

6) Relève 2 droits de l'enfant contenus dans le texte. (2p)

.....

7) Pourquoi le citoyen paye-t-il un impôt ? (2p)

.....

8) À quelle date les pays ont-ils signé la convention internationale des droits de l'enfant ? (2p)

.....

### II. Activités réflexives sur la langue : (18p)

#### A. Lexique : (3p)

1) Relève du texte les synonymes des mots suivants : (2p)

- Obligations = ..... ; habitant = .....

2) Complète par le gentilé qui convient : (1p)

- Maroc : .....

**Grammaire : (6p)**

1) Indique s'il s'agit d'une : « phrase nominale » ou « phrase verbale » (1p)

- Les droits et les devoirs du citoyen. ➡ .....

2) Souligne l'adjectif qualificatif et indique sa fonction (épithète ou attribut) : (1p)

- C'est un bon élève. ➡ .....

3) Réécris ces phrases suivantes en remplaçant les mots en gras par un pronom COD ou COI : (2p)

- Hassan ferme **la fenêtre**. ➡ .....

- Elle parle à **sa mère**. ➡ .....

4) Transforme la phrase déclarative suivante en phrase interrogative : (1p)

- Tu fais du sport. ➡ .....

5) Transforme la phrase affirmative suivante en phrase négative : (1p)

- Je marche sur le bord. ➡ .....

**B. Conjugaison : (6p)**

1) Conjugue le verbe entre parenthèse au présent de l'indicatif : (2p)

- Adam (**corriger**) ..... les fautes.

- Je (**prendre**) ..... soin de ma santé.

2) Conjugue le verbe entre parenthèse à l'imparfait : (1p)

- Nous (**aimer**) ..... notre école.

3) Conjugue le verbe entre parenthèse au passé composé : (1p)

- Elle (**venir**) ..... en retard.

4) Conjugue le verbe entre parenthèse au futur simple de l'indicatif : (1p)

- Vous (**finir**) ..... le travail rapidement.

5) Conjugue le verbe entre parenthèse à l'impératif présent : (1p)

- (**regarder**) ..... ce beau film. (1<sup>ère</sup> personne du pluriel)

**C. Orthographe : (3p)**

1) Complète les mots avec : é – è – ê (1p)

- Une r...gle ; une r...ponse

2) Accorde correctement l'adjectif qualificatif : (1p)

- Cette femme est (grand) .....

3) Complète par : euil – euille – eil – eille – ail - aille (1p)

- Un trav..... ; une f.....

**III. Production de l'écrit : (7p)**

1) Complète les phrases ci-dessous par les mots suivants : gauche – passage - ceinture – traverser (2p)

- Je fais toujours attention avant de ..... la route.

- Je mets ma ..... de sécurité avant le départ de la voiture.

- Je regarde à droite et à ....., même si le petit bonhomme est vert.

- Pou traverser, il faut utiliser le ..... piéton.

2) Mets en ordre (de 1 à 5) ces parties pour construire un texte cohérent : (5p)

- Deux outils de base sont indispensables pour l'utiliser :

- de l'ordinateur portable et de l'appareil photo numérique.

- la batterie est nécessaire pour alimenter le smartphone,

- Le smartphone est un téléphone mobile que ses fonctions rapprochent

- et le chargeur permet à la batterie de se recharger.

**Bonne chance**



- 4) Complète par le gentilé qui convient : (1p)  
- Maroc : **Marocain / Marocaine** (Accepter une seule réponse)

### **Grammaire : (6p)**

- 6) Indique s'il s'agit d'une : « phrase nominale » ou « phrase verbale » (1p)  
- Les droits et les devoirs du citoyen. ➡ Une phrase nominale.
- 7) Souligne l'adjectif qualificatif et indique sa fonction (épithète ou attribut) : (1p)  
- C'est un **bon** élève. ➡ épithète
- 8) Réécris ces phrases suivantes en remplaçant les mots en gras par un pronom COD ou COI : (2p)  
- Hassan ferme **la fenêtre**. ➡ Hassan la ferme. / Il la ferme. (Accepter une seule réponse)  
- Elle parle à **sa mère**. ➡ Elle lui parle.
- 9) Transforme la phrase déclarative suivante en phrase interrogative : (1p)  
- Tu fais du sport. ➡ Tu fais du sport ? / Fais-tu du sport ? / Est-ce que tu fais du sport ?  
(Accepter une seule réponse)
- 10) Transforme la phrase affirmative suivante en phrase négative : (1p)  
- Je marche sur le bord. ➡ Je ne marche pas sur le bord. / Je ne marche plus sur le bord.  
Je ne marche jamais sur le bord. (Accepter une seule réponse)

### **E. Conjugaison : (6p)**

- 6) Conjugue le verbe entre parenthèse au présent de l'indicatif : (2p)  
- Adam **corrige** les fautes.  
- Je **prends** soin de ma santé.
- 7) Conjugue le verbe entre parenthèse à l'imparfait : (1p)  
- Nous **aimions** notre école.
- 8) Conjugue le verbe entre parenthèse au passé composé : (1p)  
- Elle **est venue** en retard.
- 9) Conjugue le verbe entre parenthèse au futur simple de l'indicatif : (1p)  
- Vous **finirez** le travail rapidement.
- 10) Conjugue le verbe entre parenthèse à l'impératif présent : (1p)  
- **regardons** ce beau film. (1<sup>ère</sup> personne du pluriel)

### **F. Orthographe : (3p)**

- 4) Complète les mots avec : é – è – ê (1p)  
- Une règle ; une réponse
- 5) Accorde correctement l'adjectif qualificatif : (1p)  
- Cette femme est **grande**.
- 6) Complète par : euil – euille – eil – eille – ail - aille (1p)  
- Un travail ; une feuille

### **III. Production de l'écrit : (7p)**

- 3) Complète les phrases ci-dessous par les mots suivants : (2p)

- Je fais toujours attention avant de **traverser** la route.  
- Je mets ma **ceinture** de sécurité avant le départ de la voiture.  
- Je regarde à droite et à **gauche**, même si le petit bonhomme est vert.  
- Pour traverser, il faut utiliser le **passage** piéton.

- 4) Mets en ordre (de 1 à 5) ces parties pour construire un texte cohérent : (5p)

- 3** - Deux outils de base sont indispensables pour l'utiliser :  
**2** - de l'ordinateur portable et de l'appareil photo numérique.  
**4** - la batterie est nécessaire pour alimenter le smartphone,  
**1** - Le smartphone est un téléphone mobile que ses fonctions rapprochent  
**5** - et le chargeur permet à la batterie de se recharger.

**نماذج امتحانات موحدة اقليمية**



  **Mes fiches**

**امتحان موحد إقليمي (تجريبى - نموذج 1)**

**لنيل شهادة الدروس الابتدائية**

**دورة يونيو 2022**

حسب الإطار المرجعى الرسمى المحين 2022

**مادة الرياضيات**

اعداد الأستاذ : سعيد الميس 

➤ **Visitez nous sur :** [www.facebook.com/mesfiches](http://www.facebook.com/mesfiches)

[www.youtube.com/mesfiches](http://www.youtube.com/mesfiches)



Page Facebook « Mes fiches »

أكاديمية : .....	المملكة المغربية وزارة التربية الوطنية والتعليم الأولي والرياضة	اسم ونسب المتعلم : .....
المديرية الإقليمية : .....		رقم الامتحان : .....
مدة الامتحان : ساعة ونصف	<b>امتحان موحد إقليمي تجريبي ( نموذج 1 )</b> <b>لنيل شهادة الدروس الابتدائية دورة يوليوز 2022</b> <b>مادة الرياضيات</b>	المؤسسة : .....
النقطة		.....
$\frac{\cdot}{10}$		.....
النقطة		.....
$\frac{\cdot}{40}$		.....

**1. المجال الرئيسى الأول : الأعداد والحساب (17 نقطة)**

1. ضع وأنجز العمليات التالية عموديا : (6ن)

$(326\ 568 + 1\ 709,23) - 65\ 726,2$	$3\ 344,12 \times 52$	$4\ 924,8 \div 7,2$

2. احسب ما يلي على شكل عدد كسري مختزل : (2ن)

$$\left( \left( \frac{7}{4} + \frac{13}{9} \right) - \frac{29}{36} \right) \times \frac{2}{3} = \dots\dots\dots$$

$$= \dots\dots\dots$$

3. ضع وأنجز ما يلي : (2ن)

12h 37min 13s - 10h 42min 08s

4. حول جداء العددين التاليين إلى جداء قوى : (2ن)

$$27 \times 25 = \dots\dots\dots$$

5. رتب الأعداد التالية ترتيبا تزايديا: (2ن)

$$15 ; 2,5 ; 28 ; \frac{14}{5} ; 25,1 ; \frac{10}{3}$$

6. **مسألة:** قررت احدى الأسواق الممتازة تخفيض ثمن فرن كهربائي من نوع CANDY بنسبة 30% وذلك بمناسبة اقتراب دخول فصل الصيف حيث أن ثمنه قبل التخفيض هو 1599 dh. أحسب ثمن هذا الفرن بعد التخفيض. (3ن)

7. أ) أنشئ زاوية  $A\hat{O}B$  قياسها  $150^\circ$ ، ثم أنشئ  $[OI]$  منصفاً للزاوية  $A\hat{O}B$  باستعمال الأدوات الهندسية المناسبة. (3ن)



8. لاحظ المثلث جانبه ثم أحسب قياس الزاوية  $J\hat{E}F$  بدون استعمال الأدوات الهندسية. (2ن)

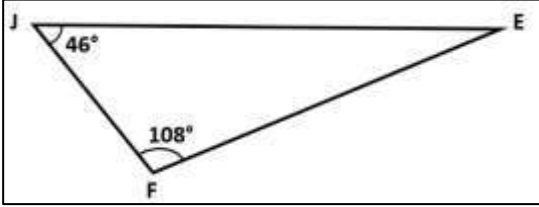

.....  
.....  
.....  
.....

9. أنشئ متوازي أضلاع LMNO حيث  $LM = 5\text{cm}$  و  $MN = 4\text{cm}$ . (2ن)

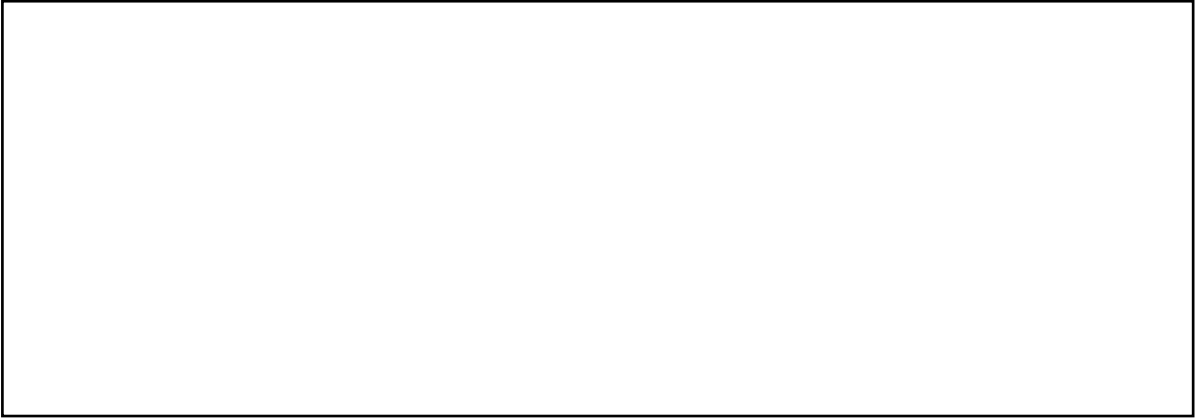

10. لاحظ الشكل أسفله ثم أنشئ مماثلاً له بالنسبة لمحور التماثل (d) : (2ن)

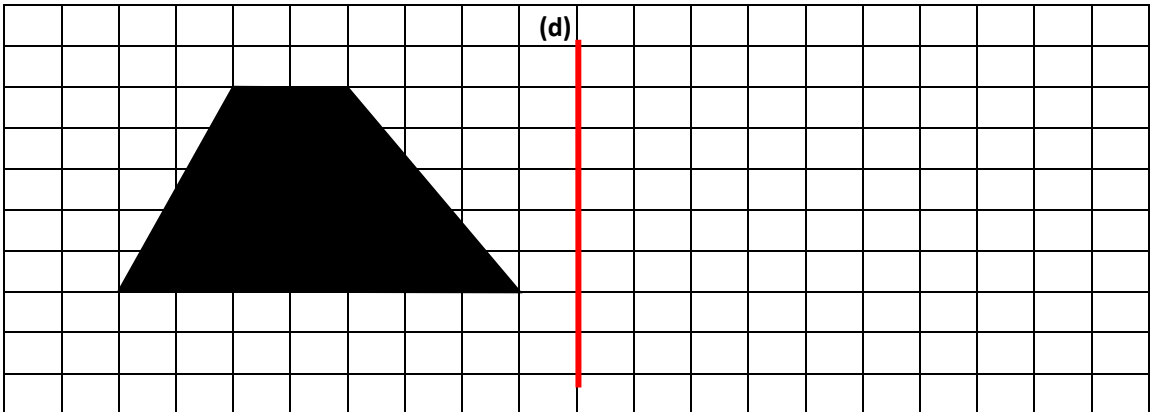

11. لاحظ الشكل أسفله ثم أنشئ تكبيراً له بمعدل 2 : (2ن)

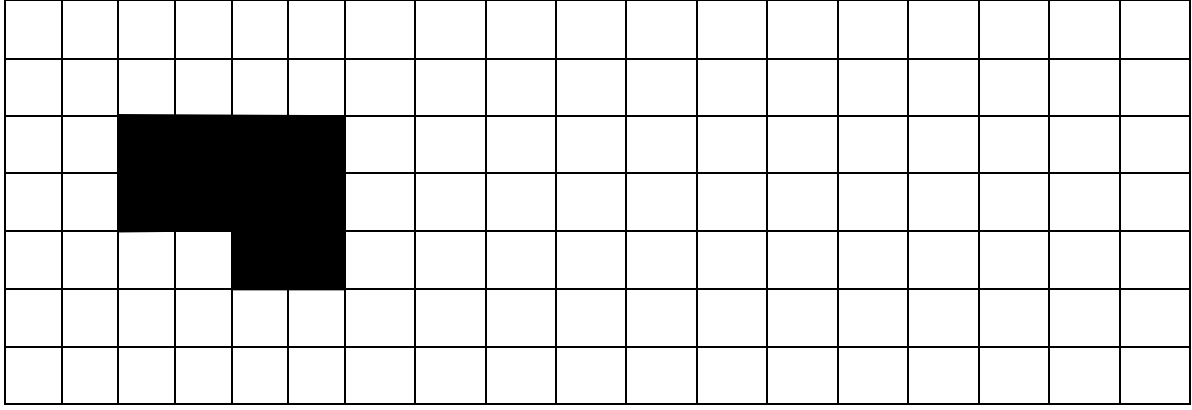

III. **المجال الرئيسي الثالث: القياس (8 نقطة)**

12. حول الوحدات التالية إلى ما هو مطلوب: (4ن)

$$18,3 \text{ dam } 6 \text{ hm} = \dots\dots\dots \text{ m} \quad ; \quad 240 \text{ dg } 4,3 \text{ kg} = \dots\dots\dots \text{ hg}$$

$$16 \text{ ha } 6 \text{ a } 56 \text{ ca} = \dots\dots\dots \text{ dam}^2 \quad ; \quad 48,12 \text{ l} = \dots\dots\dots \text{ m}^3$$

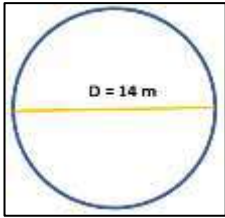

13. لاحظ الدائرة جانبه، ثم احسب محيطها (P) بـ m. (1ن)

.....  
.....

14. مسألة: أحسب مساحة مستطيل طوله  $L = 6\text{cm}$  وعرضه  $l = 5\text{cm}$ . (1,5ن)

.....

15. أحسب حجم مكعب طول أحد أضلاعه  $a = 12 \text{ cm}$ . (1,5ن)

.....

IV. **المجال الرئيسي الرابع: تنظيم ومعالجة البيانات (4 نقط)**

16. مسألة: أعلنت المراكز الأمريكية لمكافحة الأمراض والوقاية منها يوم الجمعة 3 يونيو 2022 عن رصد مجموعة من الإصابات

بفيروس جُدري القردة على المستوى العالمي موزعين حسب الجدول التالي :

الدولة	كندا	الولايات المتحدة	فرنسا	بريطانيا	البرتغال	اسبانيا	المغرب
عدد الإصابات	77	21	51	400	119	132	1

(أ) ما هو عدد الإصابات حول المستوى العالمي؟ (1ن)

.....

(ب) ما هي الدولة الأكثر إصابة بفيروس جُدري القردة؟ (1ن)

.....

(ج) ما هي الدولة الأقل إصابة بفيروس جُدري القردة؟ (1ن)

.....

(د) ما هي الدول التي عدد إصاباتهما أكثر من 100 إصابة؟ (1ن)

.....

**بالتوفيق**

اسم وتلقب المتعلم :

رقم الامتحان :

المؤسسة :

المؤسسة الجماعية  
الاطلسي الصفم

المملكة المغربية  
وزارة التربية الوطنية  
والتعليم الأولي والابتداء



امتحان موحد إقليمي تجريبي (نموذج 1)  
لنيل شهادة الدروس الابتدائية دورة يوليوز 2022  
مادة الرياضيات

أكاديمية :

المديرية الإقليمية :

مدة الامتحان : ساعة ونصف

النقطة	النقطة
10	40

1. المجال الرئيسي: الأول: الأعداد والحساب (17 نقطة)

1. ضع وأنجز العمليات التالية عموديا: (6ن)

$(326\ 568 + 1\ 709,23) - 65\ 726,2$	$3\ 344,12 \times 52$	$4\ 924,8 \div 7,2$
$\begin{array}{r} 326\ 568,00 \\ + 1\ 709,23 \\ \hline 324\ 759,23 \end{array}$	$\begin{array}{r} 3\ 344,12 \\ \times 52 \\ \hline 66\ 882,4 \\ + 167\ 206,0 \\ \hline 173\ 894,24 \end{array}$	$\begin{array}{r} 4\ 924,8 \\ - 432 \downarrow \\ \hline 0604 \\ - 576 \downarrow \\ \hline 0288 \\ - 288 \\ \hline 000 \end{array}$

2. احسب ما يلي على عدد كسري مختزل: (2ن)

$$\left( \left( \frac{7}{4} + \frac{13}{9} \right) - \frac{29}{36} \right) \times \frac{2}{3} = \left( \left( \frac{63+52}{36} \right) - \frac{29}{36} \right) \times \frac{2}{3} = \left( \frac{115}{36} - \frac{29}{36} \right) \times \frac{2}{3}$$

$$= \frac{86}{36} \times \frac{2}{3} = \frac{172}{108} = \frac{43}{27}$$

3. ضع وأنجز ما يلي: (2ن)

12h 37min 13s - 10h 42min 08s
$\begin{array}{r} 12R\ 37\ min\ 13s \\ - 10R\ 42\ min\ 08s \\ \hline 01R\ 55\ min\ 05s \end{array}$

4. حول جداء العددين التاليين إلى جداء قوى: (2ن)

$$27 \times 25 = (3 \times 3 \times 3) \times (5 \times 5) = 3^3 \times 5^2$$

5. رتب الأعداد التالية ترتيبا تزايديا: (2ن)

15 ; 2,5 ; 28 ;  $\frac{14}{5}$  ; 25,1 ;  $\frac{10}{3}$

$$2,5 < \frac{14}{5} < \frac{10}{3} < 15 < 25,1 < 28$$

6. مسألة: قررت إحدى الأسواق الممتازة تخفيض ثمن فرن كهربائي من نوع CANDY بنسبة 30% وذلك بمناسبة اقتراب دخول فصل الصيف حيث أن ثمنه قبل التخفيض هو 1599 dh. أحسب ثمن هذا الفرن بعد التخفيض. (3ن)

$$1599 \times \frac{30}{100} = 479,70 \text{ dh}$$

$$1599 - 479,70 = 1119,30 \text{ dh}$$

7. أ) أنشئ زاوية  $A\hat{O}B$  قياسها  $150^\circ$ ، ثم أنشئ  $[OI]$  منصفًا للزاوية  $A\hat{O}B$  باستعمال الأدوات الهندسية المناسبة. (3ن)

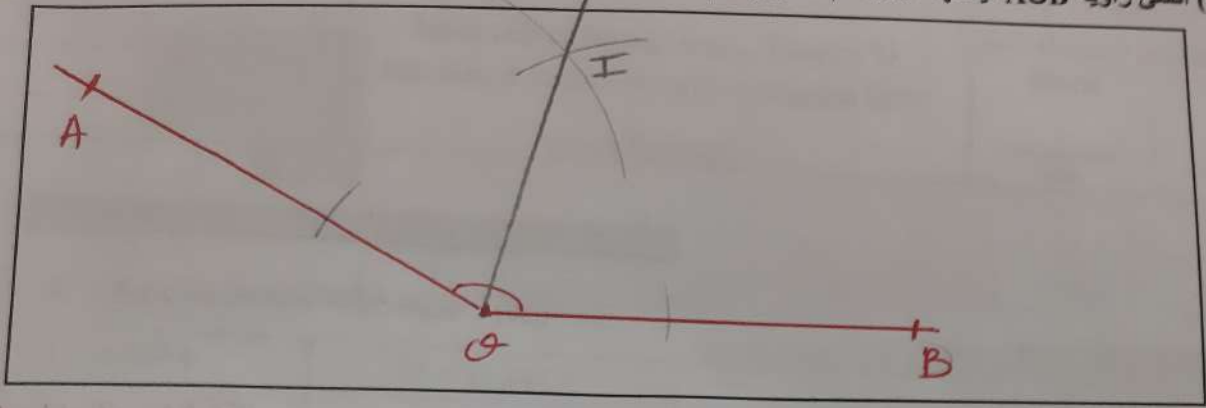

8. لاحظ المثلث جانبه ثم أحسب قياس الزاوية  $J\hat{E}F$  بدون استعمال الأدوات الهندسية. (2ن)

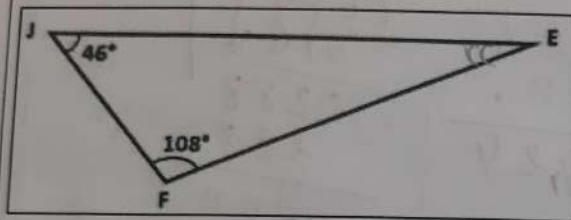

$$J\hat{E}F = 180^\circ - (F\hat{J}E + J\hat{F}E)$$

$$= 180^\circ - (46^\circ + 108^\circ)$$

$$= 180^\circ - 154^\circ = 26^\circ$$

9. أنشئ متوازي أضلاع LMNO حيث  $LM = 5\text{cm}$  و  $MN = 4\text{cm}$ . (2ن)

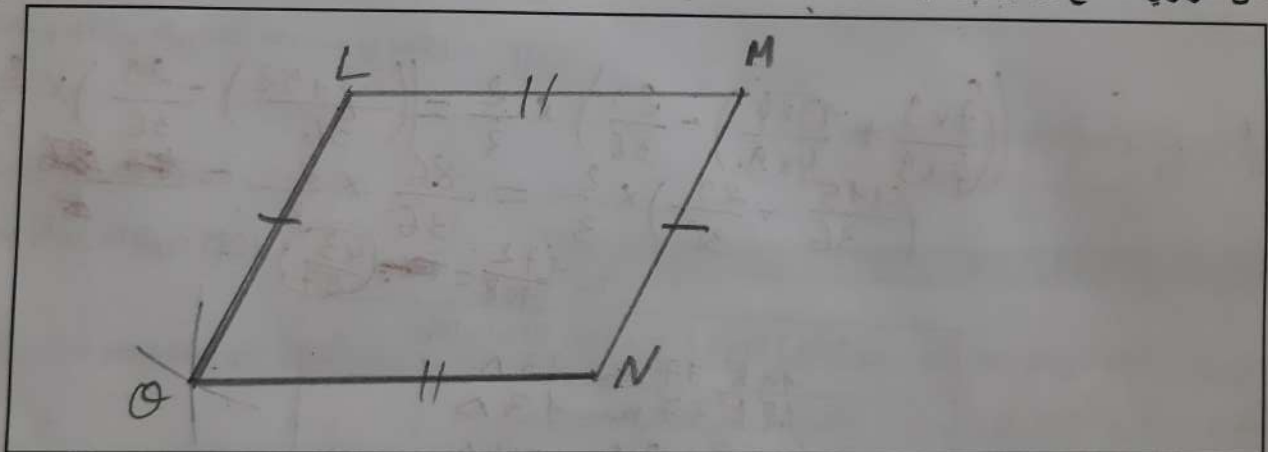

10. لاحظ الشكل أسفله ثم أنشئ مماثلاً له بالنسبة لمحور التماثل (d). (2ن)

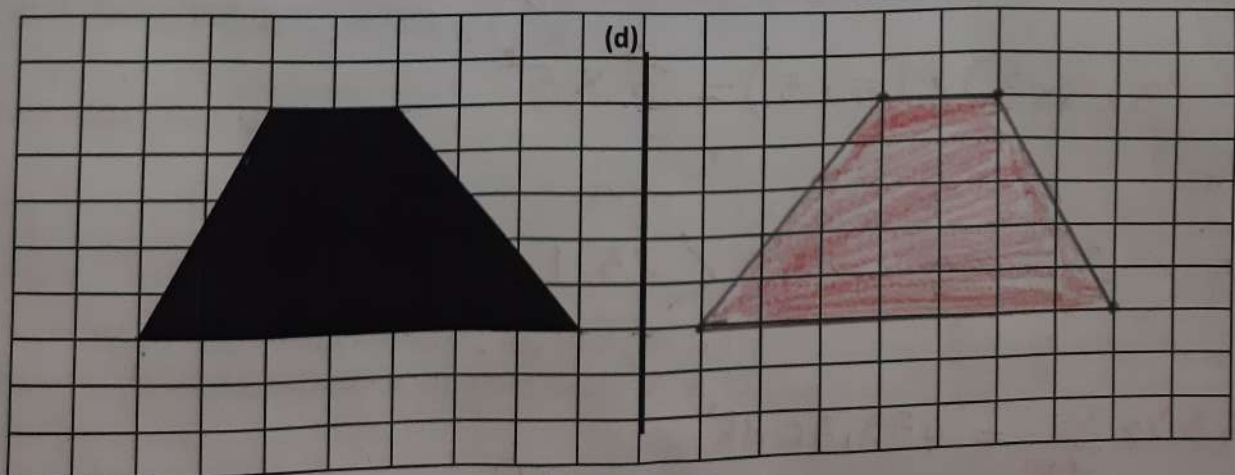

11. لاحظ الشكل أسفله ثم أثنى تكبيراً له بمعدل 2 : (ن2)

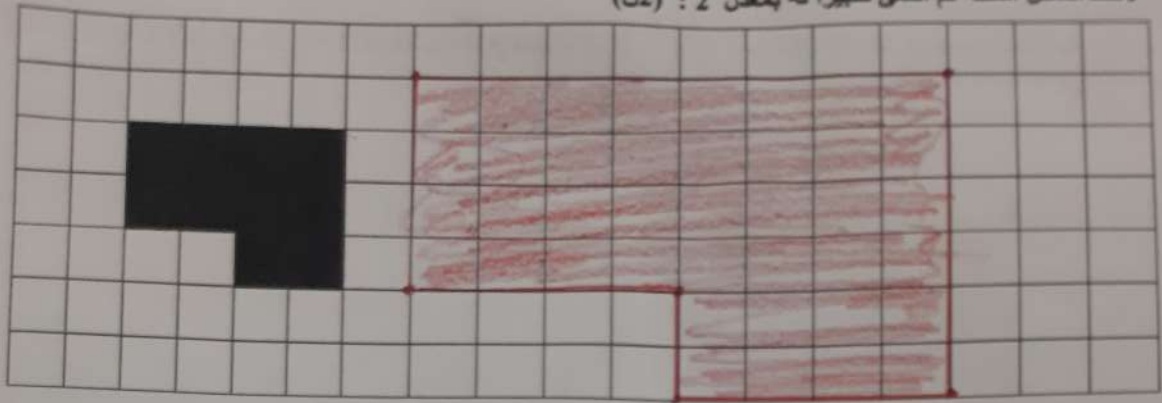

III. المجال الرئيسي الثالث: القياس (8 نقطة)

12. حول الوحدات التالية إلى ما هو مطلوب: (ن4)

18,3 dam 6 hm = 783 m ; 240 dg 4,3 kg = 43,240 hg

16 ha 6 a 56 ca = 1606,56 dam<sup>2</sup> ; 48,12 l = 0,04812 m<sup>3</sup>



13. لاحظ الدائرة جانبه، ثم احسب محيطها (P) بـ m. (ن1)

$P = 2 \times r \times \pi = 2 \times 7 \times 3,14 = 43,96m$

14. مسألة: احسب مساحة مستطيل طوله L = 6cm وعرضه l = 5cm. (ن5)

$S = L \times l = 6 \times 5 = 30 \text{ cm}^2$

15. احسب حجم مكعب طول أحد أضلاعه a = 12 cm. (ن5)

$V = a \times a \times a = 12 \times 12 \times 12 = 1728 \text{ cm}^3$

IV. المجال الرئيسي الرابع: تنظيم ومعالجة البيانات (4 نقط)

16. مسألة: أعلنت المراكز الأمريكية لمكافحة الأمراض والوقاية منها يوم الجمعة 3 يونيو 2022 عن رصد مجموعة من الإصابات بفيروس جُدري القردة على المستوى العالمي موزعين حسب الجدول التالي :

الدولة	كندا	الولايات المتحدة	فرنسا	بريطانيا	البرتغال	اسبانيا	المغرب
عدد الإصابات	77	21	51	400	119	132	1

(أ) ما هو عدد الإصابات حول المستوى العالمي؟ (ن1)

$1 + 132 + 119 + 400 + 51 + 21 + 77 = 801$

(ب) ما هي الدولة الأكثر إصابة بفيروس جُدري القردة؟ (ن1)

الدولة الأكثر إصابة بفيروس جُدري القردة هي: بريطانيا

(ج) ما هي الدولة الأقل إصابة بفيروس جُدري القردة؟ (ن1)

الدولة الأقل إصابة بفيروس جُدري القردة هي: المغرب

(د) ما هي الدول التي عدد إصاباتها أكثر من 100 إصابة؟ (ن1)

بريطانيا = البرتغال = اسبانيا



  **Mes fiches**

**امتحان موحد إقليمي (تجريبي - نموذج 2)**

**لنيل شهادة الدروس الابتدائية**

**دورة يونيو 2022**

حسب الإطار المرجعي الرسمي المعلن 2022

**مادة الرياضيات**

اعداد الأستاذ : سعيد الميس 

➤ **Visitez nous sur :** [www.facebook.com/mesfiches](http://www.facebook.com/mesfiches)

[www.youtube.com/mesfiches](http://www.youtube.com/mesfiches)



Page Facebook « Mes fiches »

أكاديمية : .....	المملكة المغربية وزارة التربية الوطنية والتعليم الأولي والرياضة	اسم ونسب المتعلم : .....
المديرية الإقليمية : .....		رقم الامتحان : .....
مدة الامتحان : ساعة ونصف	امتحان موحد إقليمي تجريبي ( نموذج 2 ) لنيل شهادة الدروس الابتدائية دورة يوليوز 2022 <b>مادة الرياضيات</b>	المؤسسة : .....
النقطة		.....
$\frac{\cdot}{10}$		.....
النقطة		.....
$\frac{\cdot}{40}$		.....

**1. المجال الرئيسي الأول : الأعداد والحساب (17 نقطة)**

1. ضع وأنجز العمليات التالية عموديا : (6ن)

$(8\ 792,45 - 2\ 538,09) + 204\ 452$	$31\ 892,5 \times 16$	$50,76 \div 12$

2. احسب ما يلي على شكل عدد كسري مختزل : (2ن)

$$\left( \left( \frac{8}{5} - \frac{3}{4} \right) + \frac{1}{20} \right) \times \frac{12}{10} = \dots\dots\dots$$

$$= \dots\dots\dots$$

3. ضع وأنجز ما يلي : (2ن)

$15\text{h } 45\text{min } 24\text{s} + 5\text{h } 23\text{min } 28\text{s}$

4. حول جداء العددين التاليين إلى جداء قوى : (2ن)

$$216 \times 100 = \dots\dots\dots$$

5. رتب الأعداد التالية ترتيبا تناقصيا: (2ن)

$$17 ; 7,2 ; 48 ; \frac{1}{6} ; 25,1 ; \frac{7}{2}$$

6. مسألة: وضع سمير مبلغا ماليا قدره 50 000dh في بنك لمدة سنة كاملة بنسبة فائدة 5%.  
 أ) أحسب مبلغ الفائدة السنوية التي سيحصل عليها بعد مرور سنة. (3ن)

7. أ) أنشئ زاوية  $A\hat{O}B$  قياسها  $68^\circ$ ، ثم أنشئ [OI] منصفا للزاوية  $A\hat{O}B$  باستعمال الأدوات الهندسية المناسبة. (3ن)



8. لاحظ المثلث جانبه ثم أحسب قياس الزاوية  $K\hat{E}H$  بدون استعمال الأدوات الهندسية. (2ن)

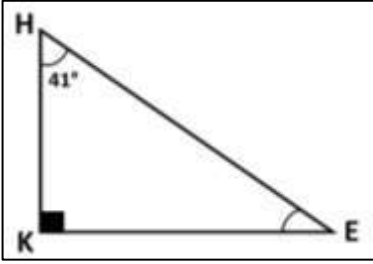

.....  
.....  
.....  
.....

9. أنشئ معينا ABCD طول قطره الأكبر  $D = 6\text{ cm}$  وقطره الأصغر  $d = 4\text{ cm}$ . (2ن)

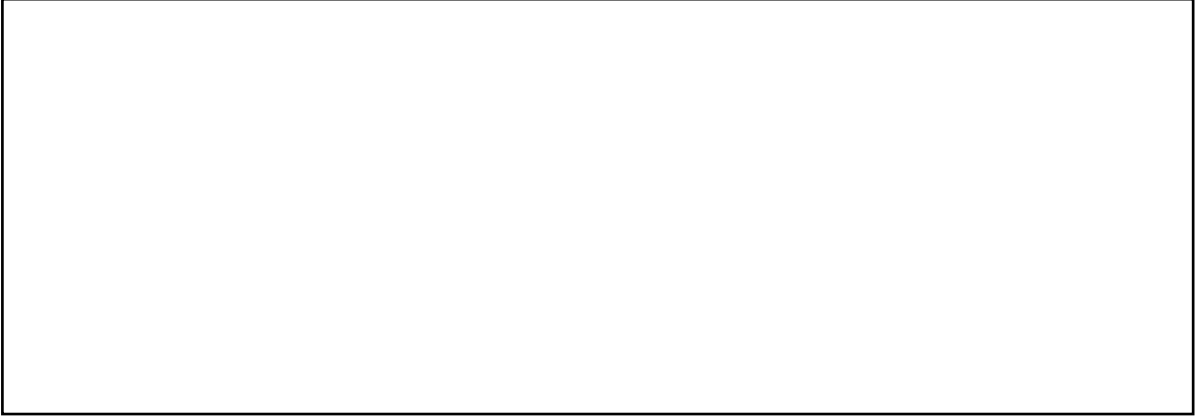

10. لاحظ الشكل أسفله ثم أنشئ مماثلا له بالنسبة لمحور التماثل (d) : (2ن)

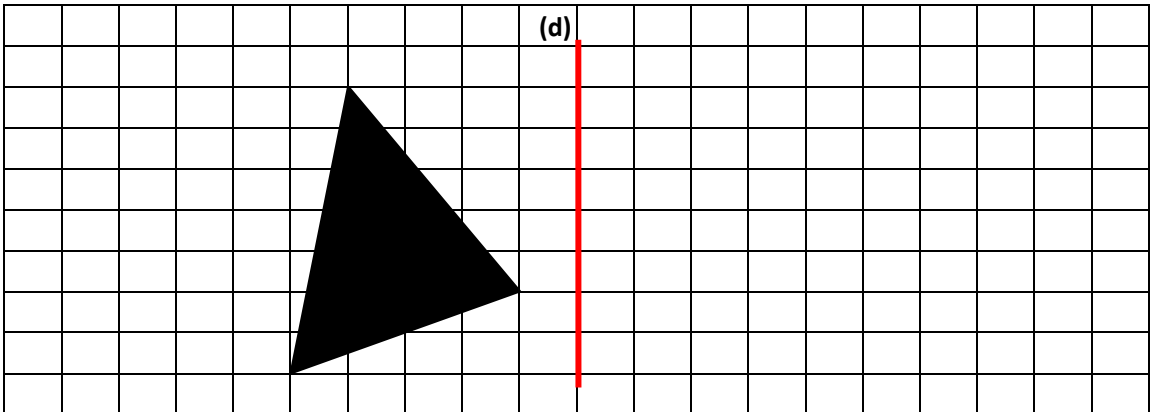

11. لاحظ الشكل أسفله ثم أنشئ تصغيرا له بمعدل 2 : (2ن)

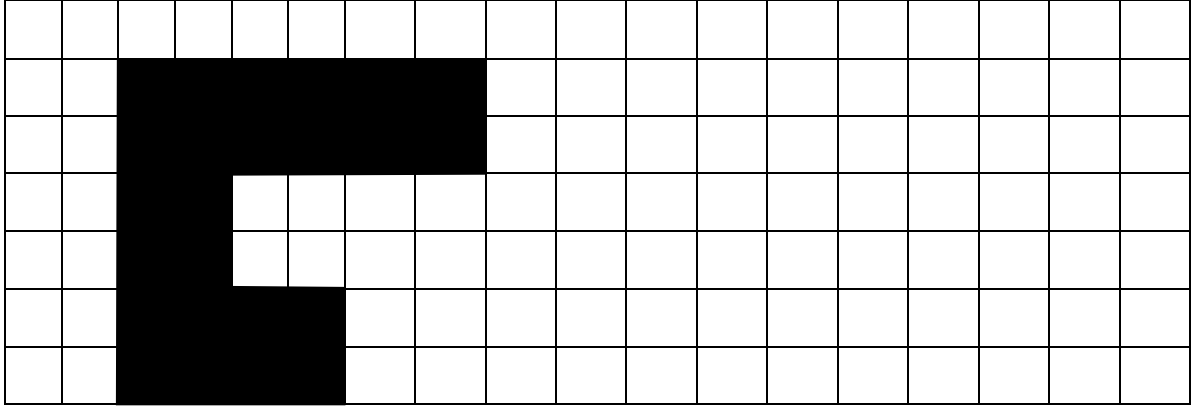

III. **المجال الرئيسي الثالث: القياس (8 نقطة)**

12. حول الوحدات التالية إلى ما هو مطلوب: (4ن)

$$20,1\text{cm} \quad 45\text{dam} = \dots\dots\dots \text{hm} \quad ; \quad 5\text{t} \quad 2,3\text{q} \quad 7\text{hg} = \dots\dots\dots \text{kg}$$

$$259,23 \text{ a} = \dots\dots\dots \text{m}^2 \quad ; \quad 4,09 \text{ m}^3 = \dots\dots\dots \text{l}$$

13. احسب محيط دائرة (P) شعاعها  $r = 8 \text{ m}$ . (1ن)

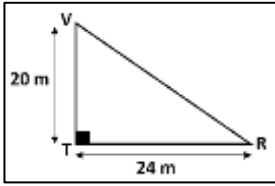

14. مسألة: أحسب مساحة المثلث VTR جانبه ب  $\text{m}^2$  ثم ب  $\text{dm}^2$ . (1,5ن)

.....  
 .....  
 .....

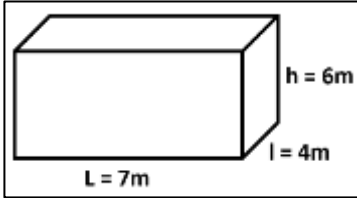

15. أحسب حجم متوازي مستطيلات جانبه ب  $\text{m}^3$  ثم ب  $\text{dam}^3$ . (1,5ن)

.....  
 .....  
 .....

IV. **المجال الرئيسي الرابع: تنظيم ومعالجة البيانات (4 نقاط)**

16. مسألة: المبيان التالي يوضح نسبة الملاء الحالي من الماء بمليون  $\text{m}^3$  ببعض السدود المغربية بتاريخ الثلاثاء 8 مارس 2022 حسب الإحصائيات والأرقام التي ترد عن وزارة التجهيز والنقل واللوجيستيك والماء.

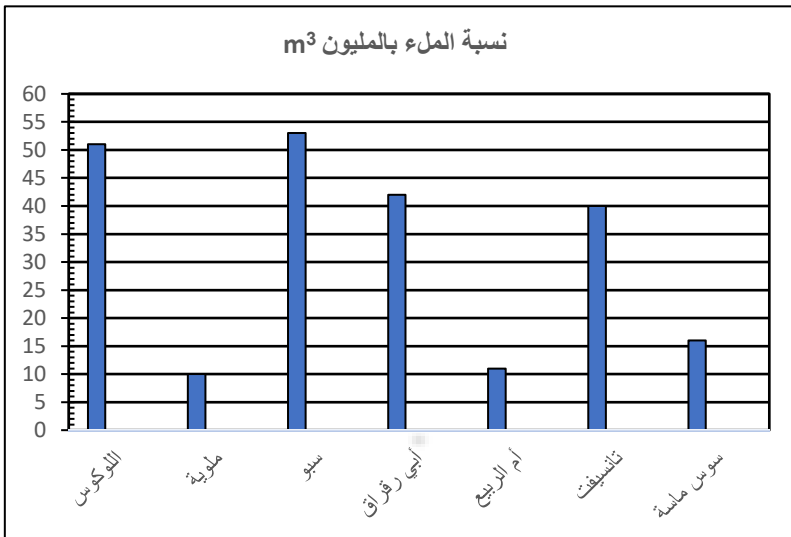

(أ) ما اسم السد الذي حظي بنسبة ملاء كبيرة؟ (1ن)

.....

(ب) ما اسم السد الذي حظي بنسبة ملاء قليلة؟ (1ن)

.....

(ج) ما اسم السدود التي ملؤها محصور بين 40 و 55 مليون متر مكعب؟ (1ن)

.....

(د) كم بلغ ملاء سد ملوية؟ (1ن)

.....



  **Mes fiches**

**امتحان موحد إقليمي (تجريبي - نموذج 3)**

**لنيل شهادة الدروس الابتدائية**

**دورة يونيو 2022**

حسب الإطار المرجعي الرسمي المحين 2022

**مادة الرياضيات**

اعداد الأستاذ : سعيد الميس 

➤ **Visitez nous sur :** [www.facebook.com/mesfiches](http://www.facebook.com/mesfiches)

[www.youtube.com/mesfiches](http://www.youtube.com/mesfiches)



Page Facebook « Mes fiches »

أكاديمية : .....	المملكة المغربية وزارة التربية الوطنية والتعليم الأولي والرياضة	اسم ونسب المتعلم : .....
المديرية الإقليمية : .....		رقم الامتحان : .....
مدة الامتحان : ساعة ونصف	امتحان موحد اقليمي تجريبي ( نموذج 3 ) لنيل شهادة الدروس الابتدائية دورة يوليوز 2022 <b>مادة الرياضيات</b>	المؤسسة : .....
النقطة		.....
$\frac{\cdot}{10}$	$\frac{\cdot}{40}$	.....

1. **المجال الرئيسي الأول : الأعداد والحساب (17 نقطة)**

1. ضع وأنجز العمليات التالية عموديا : (6ن)

$(447\ 802 + 3\ 931,29) - 10\ 387,4$	$530\ 356 \times 5,3$	$1\ 488 \div 3,2$

2. احسب ما يلي على شكل عدد كسري مختزل : (2ن)

$$\left[ \left( \frac{1}{2} + \frac{3}{4} \right) - \frac{5}{8} \right] \times \frac{6}{7} = \dots\dots\dots$$

3. ضع وأنجز ما يلي : (2ن)

$22h\ 11min\ 45s + 10h\ 48min\ 34s$

4. حول جداء العددين التاليين إلى جداء قوى : (2ن)

$$49 \times 1\ 000 = \dots\dots\dots$$

5. رتب الأعداد التالية ترتيبا تزايديا: (2ن)

$$450 ; 2,002 ; 220 ; \frac{200}{4} ; 40,1 ; \frac{75}{6}$$

6. مسألة: قطع صاحب شاحنة مسافة  $d = 315\ km$  في مدة زمنية  $t = 4,5\ h$ . أحسب السرعة المتوسطة لهذه الشاحنة. (3ن)

7. أ أنشئ زاوية  $B\hat{O}C$  قياسها  $80^\circ$ ، ثم أنشئ [OI] منصفا لهذه الزاوية باستعمال الأدوات الهندسية المناسبة. (3ن)

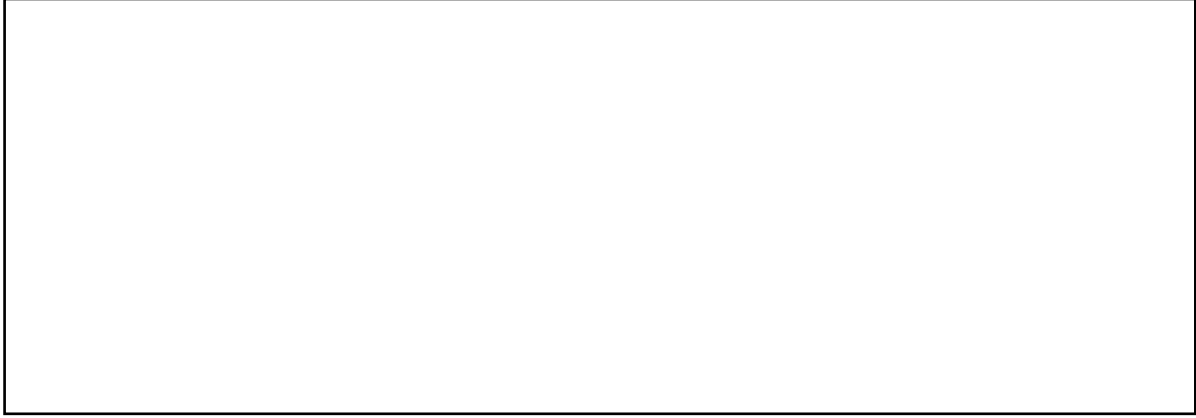

8. لاحظ المضلع EFGH جانبه ثم أحسب قياس الزاوية  $E\hat{F}G$  باستعمال قواعد "العلاقات بين زوايا الأشكال الهندسية". (2ن)

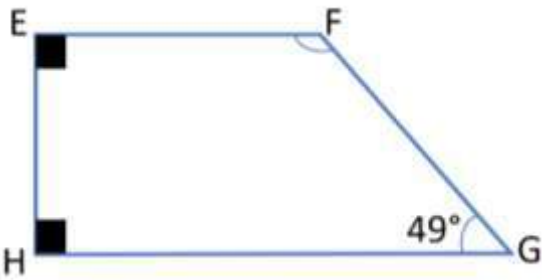

.....  
.....  
.....  
.....

9. أنشئ دائرة (c) شعاعها  $r = 3\text{ cm}$ . (2ن)

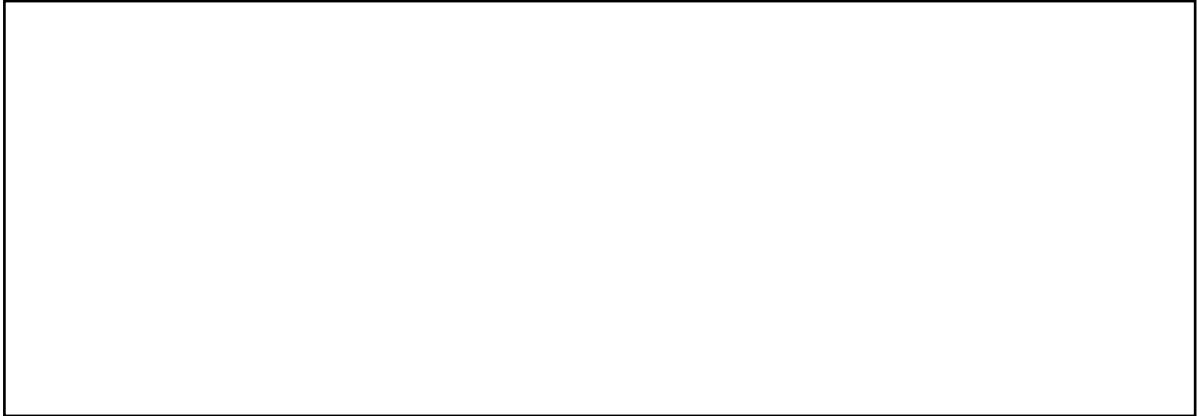

10. لاحظ الشكل أسفله ثم أنشئ مماثلا له بالنسبة لمحور التماثل (d) : (2ن)

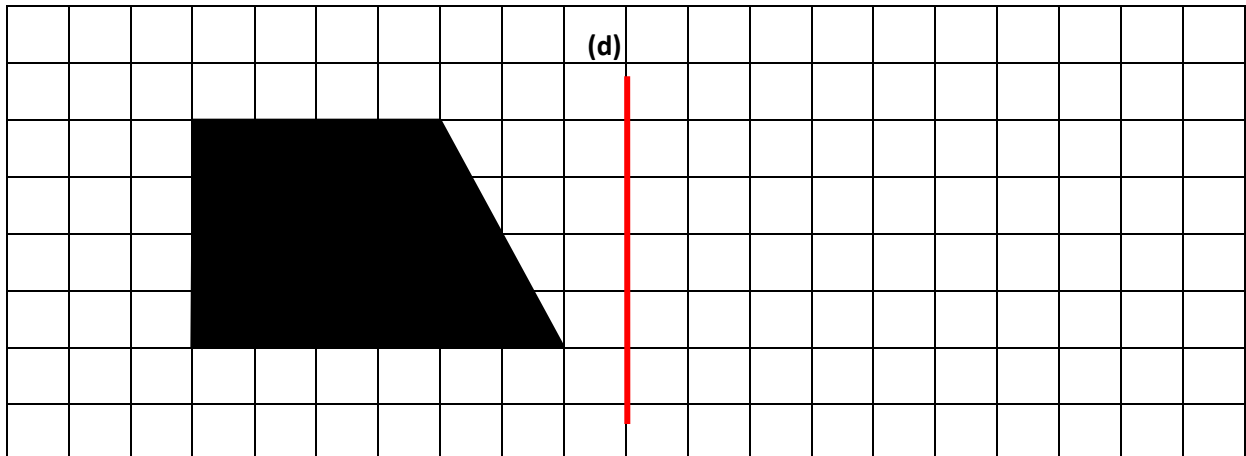

11. لاحظ الشكل أسفله ثم أنشئ تكبيراً له بمعدل 3 : (2ن)

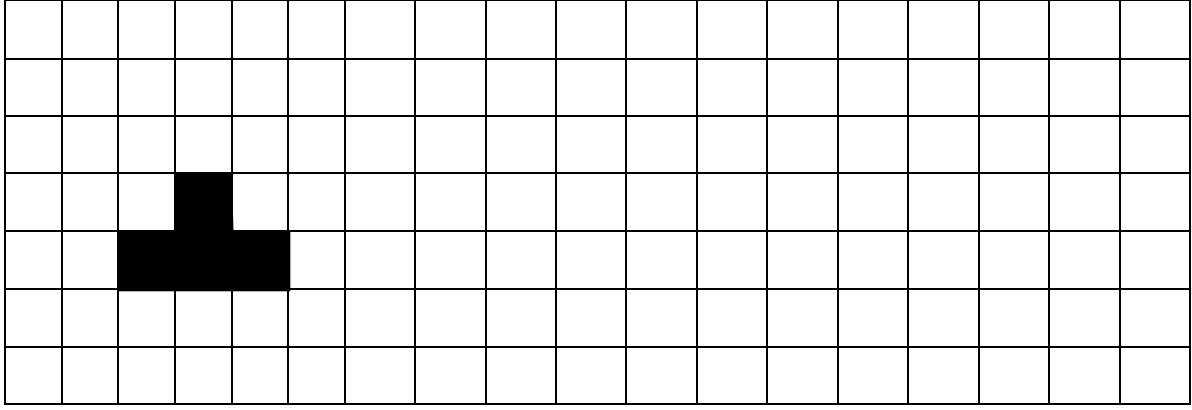

III. **المجال الرئيسي الثالث: القياس (8 نقطة)**

12. حول الوحدات التالية إلى ما هو مطلوب: (4ن)

$$5,1 \text{ m } 76,7\text{cm} = \dots\dots\dots \text{ dm} \quad ; \quad 7 \text{ t } 562,5 \text{ kg} = \dots\dots\dots \text{ q}$$

$$162,3 \text{ hm}^2 \text{ } 60 \text{ m}^2 = \dots\dots\dots \text{ ca} \quad ; \quad 240 \text{ dm}^3 = \dots\dots\dots \text{ l}$$

13. احسب محيط دائرة (P) قطرها  $D = 10 \text{ cm}$  . (1ن)

14. مسألة: أحسب مساحة مربع طول أحد أضلعه  $a = 12 \text{ m}$  . (1,5ن)

15. لاحظ الأسطوانة القائمة جانبه، ثم أحسب حجمها بـ  $\text{m}^3$  ثم بـ l (علماً أن شعاعها  $r = 4 \text{ m}$  ) . (1,5ن)

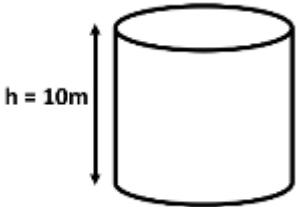

IV. **المجال الرئيسي الرابع: تنظيم ومعالجة البيانات (4 نقط)**

16. مسألة: المبيان بقطاعات دائرية التالي يوضح توزيع نسبة كل نشاط بـ (%) الذي يقضيه حسام في اليوم الواحد:

(أ) ما هو النشاط الذي يحتاج وقتاً أكثر؟ (1ن)

(ب) ما هو النشاط الذي يحتاج وقتاً أقل؟ (1ن)

(ج) ما مجموع نسبة " النوم والمدرسة وإنجاز الواجبات المدرسية"؟ (1ن)

(د) كم يمثل نشاط المدرسة بالساعات (h) ؟ (1ن)

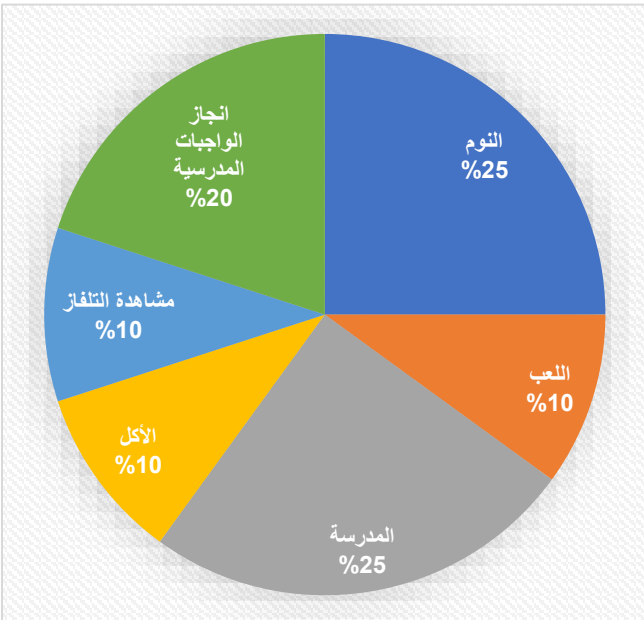

**انتهى - بالتوفيق**



## Examen normalisé provincial

pour l'obtention du certificat d'études primaire 2022

Discipline : langue française

Session Juillet 2022

 Préparé par le prof : SAID EL MICE

➤ **Visitez nous sur :**

[www.facebook.com/mesfiches](http://www.facebook.com/mesfiches)

[www.youtube.com/mesfiches](http://www.youtube.com/mesfiches)



Page Facebook « Mes fiches »

Académie : .....	<p>Royaume du Maroc Ministère de l'Éducation Nationale du préscolaire &amp; des sports</p>  <p>ⵜⴰⴷⵓⴷⴰ ⵜⴰⵎⴳⴷⴰⵢⵜ ⵜⴰⵎⴳⴷⴰⵢⵜ ⵜⴰⵏⴳⴷⴰⵢⵜ ⵜⴰⵎⴳⴷⴰⵢⵜ ⵜⴰⵏⴳⴷⴰⵢⵜ</p>	Nom et prénom de l'apprenant : .....	
Direction provinciale : .....		n° d'examen : .....	
Établissement : .....		Durée d'examen : 1h 30 min	
Année scolaire : 2021/2022		Note : <u>      </u> <b>40</b>	Note : <u>      </u> <b>10</b>

**Lisez attentivement le texte avant de répondre aux questions**

### L'histoire de Joanna

Mon amie Joanna étudie avec moi et elle prend toujours bien soin de ses affaires. Elle sait combien ses parents doivent dépenser pour lui fournir tout cela. Elle les admire beaucoup. Son père travaille à la ferme et n'utilise aucun pesticide nuisible pour la planète. Il sait que si nous ne prenons pas soin de la Terre maintenant, elle ne nous donnera plus rien à l'avenir. Sa mère prépare de délicieux fromages et les vend à un prix raisonnable. Ils ne sont pas millionnaires, mais ils gagnent leur vie. Je ne vois jamais Joanna réfléchir au nouveau modèle de téléphone qu'elle aimerait acheter. Par contre, elle pense à son avenir et à ses futures études, même si elle n'a pas encore fait son choix entre l'agriculture et l'enseignement.

« Le monde que nous voulons »

#### I. Compréhension de l'écrit : (15p)

1) Quel est le type de ce texte ? (Coche avec (x) la bonne réponse) (1,5p)

Informatif       narratif       descriptif       explicatif

2) D'où est-il extrait ? (1,5p)

.....

3) Propose un autre titre convenable à ce texte. (2p)

.....

4) Que travaille le père de Joanna ? (2p)

.....

5) Pourquoi Joanna prend soin toujours de ses affaires ? (2p)

.....

6) Que prépare sa mère ? (2p)

.....

7) Réponds par « vrai » ou « faux » : (2p)

- Les parents de Joanna sont des millionnaires. ....

- La mère vend les fromages avec un prix raisonnable. ....

8) Joanna ne pense jamais aux technologies, donc à quoi pense-t-elle ? (2p)

.....

#### II. Activités réflexives sur la langue : (18p)

##### A. Lexique : (3p)

9) Trouve dans le texte le synonyme de : (1p)

- Penser : ..... ; - Acceptable : .....

10) Ajoute un suffixe pour former un autre mot : (1p)

- Terre : .....

11) Relève du texte deux mots appartenant au champ lexical « consommation ». (1p)

- Consommation : ..... - .....

##### B. Grammaire : (6p)

12) Souligne le complément circonstanciel et indique s'il s'agit d'un CCL, CCT ou CCM. (1p)

- Je mange mon repas rapidement. ➡ .....

13) Remplace le mot souligné par un pronom personnel qui convient (le/la/les/me/te/lui/...) (1p)

- Joanna aime ses parents. ➡ .....

14) Transforme la phrase déclarative suivante en phrase interrogative. (1p)

- Nous voulons jouer. ➡ .....

15) Réécris les phrases en utilisant les expressions données. (1p)

a) Le lion est puissant. Le chien n'est pas puissant. (plus ... que)

➡ .....

b) Je mange de sucreries. (ne ... plus)

➡ .....

16) Transforme la phrase suivante à la voix passive. (1p)

- Le père répare le vélo. ➡ .....

17) Transforme la phrase suivante au discours indirect. (1p)

- « Je suis en pleine santé » dit Zineb. ➡ .....

### C. Conjugaison : (6p)

➤ Conjugue les verbes entre parenthèses aux temps demandés. (6×1p)

18) Tu (préparer) ..... à ton examen. (Présent de l'indicatif)

19) Les spectateurs (applaudir) ..... les joueurs. (Futur simple de l'indicatif)

20) Vous (lire) ..... un bon roman. (Passé composé de l'indicatif)

21) Ils (dessiner) ..... des beaux tableaux. (L'imparfait de l'indicatif)

22) (Organiser / 2<sup>ème</sup> personne du singulier) ..... bien ton travaille ! (L'impératif présent)

23) Si j'avais du temps, je (prendre) ..... bien un autre verre de thé ! (Le conditionnel présent)

### D. Orthographe : (3p)

24) Accorde correctement le participe passé avec le sujet : (1p)

- Elles sont (aller) ..... vers les montagnes.

25) Donne le pluriel des noms suivants : (1p)

- Un hôpital ➡ ..... ; - Un porte-clé ➡ .....

26) Complète les phrases par « peux – peut – peu » (1p)

- Il ..... soulever cette roche. ; - J'ai ..... d'argent.

## III. Production de l'écrit : (7p)

27) Complète le texte ci-dessous par les mots suivants : (2p)

« petits – personnes - malnutrition – suffisante »

### Défi de réduction de la famine

Mettre fin à la ..... en améliorant les programmes sociaux pour les enfants, les mères et les.....  
âgées, assurer une nourriture saine, nutritive et disponible en quantité .....pendant toute l'année.

Augmenter la production agricole et le revenu des ..... agriculteurs, particulièrement des femmes et des  
populations autochtones, tout en respectant l'environnement, la biodiversité et les ressources de chaque région.

28) Actuellement, l'homme est confronté au défi de réduire sa consommation d'énergie.

Rédige un texte injonctif en 7 lignes au moins pour informer tes amis ce qu'ils doivent faire. (5p)

.....  
.....  
.....  
.....  
.....  
.....  
.....

Bonne chance



# Examen

Jun 2022

Année Scolaire :  
2021/2022  
Niveau:6ème AEP

Note : /40

Royaume du Maroc  
Ministère de l'Éducation Nationale  
du Préscolaire & des Sports

Nom et Prénom : .....

Numéro : .....

Note : /10

Je m'appelle Réda, j'ai 12 ans et je participe avec mes camarades de classe à une activité de nettoyage de la nature que notre école organise chaque année.

D'abord je mets mes gants et mes bottes avant de commencer. J'emporte ensuite de grands sacs-poubelle en plastique. En me promenant, je repère les coins salis et je les nettoie. Je trouve de tout, des bouteilles, du verre cassé, de vieux vêtements, et toutes sortes de papier. Parfois, je trouve même des morceaux de voiture.

Je pense qu'il faut s'occuper de la nature et d'éviter de jeter des déchets partout. Nous sommes tous concernés si on veut vivre dans une belle planète.

D'après : J. Hausse

## I. Compréhension de l'écrit (15pts)

1. Choisis le titre qui convient au texte ? (Souligne la bonne réponse) (1.5 pts)

- a. Activité de nettoyage
- b. Activité sportive
- c. Activité artistique

2. Qui parle dans ce texte ? (2pts)

.....

3. Le type de ce texte est : (Souligne la bonne réponse) (1.5 pts)

- a. narratif
- b. descriptif
- c. injonctif

4. Choisis la bonne proposition : L'école organise le nettoyage de la nature : (2pts)

- a. tous les jours ;
- b. chaque année ;
- c. tous les mois.

5. Que met Réda avant de commencer ? (2pt)

.....

6. Réponds par « Vrai » ou « Faux » : (2pts)

- a. Réda a 13 ans. ....
- b. Réda et ses camarades jettent des déchets dans la nature. ....
- c. Parfois, Réda trouve des morceaux de voiture. ....

7. Cite deux objets trouvés par Réda dans la nature. (2pts)

.....

8. A ton avis, qu'est-ce qu'il faut faire pour s'occuper de la nature ? (2pts)

.....

.....

## II. Activités réflexives sur la langue (18pts)

### Lexique (3pts)

1. Trouve dans le texte :(1.5pts)

- a. le synonyme de « habits » : .....
- b. l'antonyme de « terminer » : .....

2. Ajoute le préfixe convenable pour obtenir le contraire de ces mots :(1.5pts)

- a. content : ..... ;
- Poli : .....

### Grammaire (6 pts)

1. transforme la phrase en phrase interrogative. (1pt)

Réda aide ses camarades.

.....

2. Souligne le complément et indique sa fonction grammaticale (CCL/ CCM) : (1pt)

- a. Je mets les déchets dans les sacs-poubelle. ....
- b. Notre professeur nous encourage vivement. ....



 <p>Académie .....</p> <p>Direction .....</p> <p>Établissement .....</p> <p>Nom : .....</p> <p>Prénom : .....</p> <p>N° de l'examen : .....</p>	<p><b>Epreuve de français.</b>  <b>Durée : 01 :30</b></p> <hr/> <p><b>Examen normalisé blanc  pour l'obtention du certificat  des études primaires.  session de JUILLET 2022</b></p>	<p>Réaliser par :  <b>Prof Ahmed MARZOUQUE</b></p> <p>La note : .....</p>
---	--	---

**Lisez attentivement le texte :**

Le rôle du citoyen dans la société, sa place, ses droits et ses devoirs nous renvoient au concept d'appartenance à une collectivité, qu'elle soit locale ou nationale. La citoyenneté fait également appel à la notion de patrimoine commun, de bien commun et enfin de démocratie car sans celle-ci, le citoyen est réduit au rang de sujet.

Dans ses expressions, la citoyenneté interroge la liberté d'opinion, la liberté de culte, le respect de la vie privée, le droit à l'éducation, au travail, à la culture, à la protection sociale... Mais aussi à la liberté de circuler, la liberté de résistance à l'injustice. La citoyenneté doit être le premier contre-pouvoir à tous les niveaux des instances publiques ou privés.

<https://www.lesgerminales.com> › [citoyennete-solidarite](#)

**I - COMPREHENSION DE L'ECRIT : (15PTS)**

1) Quel est le type de ce texte ? (recopiez la bonne réponse)

a- Narratif

b- Descriptif

c- Informatif

Le type de texte : .....

2) Proposer un titre à ce texte : .....

3) Quelle est la source de texte ?

La source : .....

4) Réponds par vrai ou faux :

a/ La citoyenneté ne fait pas l'appel à la notion de patrimoine. ....

b/ La citoyenneté nous rend au concept d'appartenance à une collectivité. ....

5) Que fait-elle également la citoyenneté ?

.....

6) Qu'interroge t-elle la citoyenneté ?

.....

7) Pourquoi la démocratie fait partie à la notion de citoyenneté ?

.....

8) Pour être un bon citoyen, que dois-tu faire ?

.....

**II - activité réflexives sur la langue : (18pts)**

**A- Lexique : (3pts)**

9) Trouvez l'antonyme des mots suivants :

- Collectif : .....
- le premier : .....

10) Ajoutez un préfixe au mot suivant :

- fait : .....

11) relevez du texte trois mots appartiennent au lexique thématique de la citoyenneté :

- .....
- .....
- .....

**B- Grammaire : (6pts)**

12) Transformez la phrase en phrase interrogative.

- La citoyenneté est essentielle dans notre vie.
- .....

13) Souligne le CCT et entoure le CCL.

Au sud du maroc, les citoyens se réveillent tôt.

14) Remplace le complément d'objet par le pronom qui convient.

- On doit respecter les autres.
- .....

15) Reliez les phrases par l'expression demandée :

- Il change toujours leur compertement. (ne..... jamais)
- .....
- La mamane aide sa voisine. Elle est malade. (car)
- .....
- Ce garçon est gentil. Son frère est moins gentil. (plus...que)
- .....
- Le respect est un fait important. (le plus)
- .....

16) Tranformez la phrase suivante à la voix passive.

- la citoyenneté interroge la liberté d'opinion.
- .....

17) Trnsformez la phrase au discours indirect.

- Une élève demande à son camarade : « faites attention. »
- .....

**C- conjugaison : (6pts)**

**conjuguez les verbes aux temps indiqués :**

18) Nous (se participer) aux actions solidaires. (présent de l'indicatif)

- Nous .....

19) Elle (aller) aux associations pour donner des aides. (passé composé)

- Elle .....

20) Je (vouloir) acheter des objets. (conditionnel présent)

- Je .....

21) Le bien commun (faire) primer l'intérêt général. (imparfait)

- Le bien commun.....

22) Après demain, vous (**avoir**) un rendez-vous. (futur simple)

- Vous .....

23) (**Etre**) toujours prudents les enfants. (impératif présent)

- .....

**D- l'orthographe : (3pts)**

24) **Accordez correctement l'adjectif qualificatif :**

- les filles de notre classe sont (respectueux) .....

25) **met au pluriel les noms composés suivants :**

- Couvre-feu                      —> Des .....

- Arc en ciel                      —> Des .....

- Rez-de-chaussée              —> Des .....

26) **Complète les phrase par : peut, peux ou peu**

- Je ..... fabriquer des porte-clès modernes.

- Le citoyen ..... contribuer pour aller plus loin.

- Un .....de respect s'il vous plaît.

27) **Complète les deux phrases par : tout, tous, toute ou toutes**

- ..... Les filles mettent en d'accord pour donner des aides financières.

- les murs ont été peindre par ..... les habitants.

**E- Production de l'écrit : (7pts)**

28) **Complète par : personnes – autres – la solidarité – responsabilité.**

..... est le sentiment de ..... et de dépendance réciproque au sein d'un groupe de ..... qui sont moralement obligées les unes par rapport aux .....

29) **Rédigez un texte injonctif en 7 lignes dans lequel vous donnez des conseils aux gens de quartier pour qu'ils soient respectueux aux autres.**

.....  
.....  
.....  
.....  
.....  
.....  
.....  
.....  
.....  
.....

**FIN**  
*Bonne chance.*

	 <p>المملكة المغربية وزارة التربية الوطنية والتعليم الأولي والابتداء</p>	<b>Casablanca-Settat</b>  <b>Direction provinciale :</b>	
<b>Examen normalisé simili</b> <b>Epreuve de français   Durée</b> <b>: 1h30mn</b>	<b>Note :</b>  ..... /40	<b>Note :</b>  ..... /10	
<b>Nom et prénom :</b> .....	<b>N° d'examen :</b> .....		

### La famine

La famine est une crise alimentaire extrême dans laquelle des enfants, mais aussi des adultes, meurent de faim. Les gens ne parviennent pas à se nourrir ni à boire suffisamment pour rester en vie. Les enfants sont les premières victimes de la famine car ils ont moins de force que les adultes.

Selon l'organisation des Nations Unies (ONU), c'est toute la Corne de l'Afrique (l'Erythrée, l'Ethiopie, le Kenya, Djibouti et la Somalie) qui manque de nourriture à cause de la sécheresse. Près de 12 millions de personnes sont dans une situation de grave insécurité alimentaire.

Ce sont souvent les conditions climatiques qui provoquent la famine. En Somalie, à cause de sécheresses successives, il devient impossible d'irriguer les champs et de faire pousser les plantes. Le bétail souffre aussi beaucoup du manque d'eau.

De nombreux pays du monde mènent des efforts considérables pour faire face à la famine.

D'après Bertrand Courrèges, Le monde, 22 juillet 2011

### Compréhension de l'écrit : (15 pts)

1- Indique l'auteur de ce texte. (2pts)

.....

2- De combien de paragraphes se compose-t-il ?(2pts)

.....

3- D'après le texte, qu'est-ce que la famine ? (2pts)

.....

.....

4- Pourquoi les enfants sont-ils les premières victimes de la famine ? (2pts)

.....  
.....

5- Réponds par vrai ou faux. (3pts)

- La famine en Somalie est causée par la sécheresse. ....
- Le titre de ce texte est le monde. ....

6- Quel est le type de ce texte ? (2pts)

.....

7- Donne un autre titre à ce texte. (2pts)

.....

## **Activités réflexives sur la langue : (18 pts)**

### **A- Lexique : (3pts)**

8- Donne: (1 pt)

Le synonyme de défis = .....

L'antonyme de rapidement ≠ .....

9- Barre le mot intrus (1 pt)

- Ecologie – recyclage – environnement – voyage : .....

10- Ajoute un préfixe pour dire le contraire. (1pt)

- Régulier : .....
- Avantage : .....

### **B- Grammaire : (6pts)**

11- Souligne les compléments circonstanciels puis indique leurs natures. (1pt)

- En ce moment, elle traverse la rue avec prudence.
- .....

12- Transforme la phrase en phrase interrogative en utilisant l'inversion du sujet. (1pt)

- Les enfants laissent la radio allumée toute la journée.
- .....

13- Mets à la forme négative. (1pt)

- J'aime les carottes et les pommes de terre.
- .....

14- Entoure le complément d'objet puis remplace-le par un pronom.. (1pt)

- Nous participons à cette action.
- .....

15- Transforme cette phrase à la voix passive. (1pt)

- Les écologistes protègent l'environnement .  
.....

16- Ecris une seule phrase pour exprimer la cause. (1pt)

- Son petit frère a mal aux yeux. Il passe trop de temps devant l'écran.  
.....

**C- Conjugaison : (6pts)**

Conjugué les verbes entre parenthèses aux temps demandés:

- 17- Selon Ayoub, une fois arrivés à Taouante, nous (se promener) ..... un peu en ville. (1pt)  
(1pt) Conditionnel présent.
- 18- (Réfléchir/ 2<sup>e</sup> PS) ..... avant de consommer. Présent de l'impératif (1pt)
- 19- Nous (s'apercevoir).....que l'avenir est difficile. Passé composé (1pt)
- 20- La tour Eiffel (être).....le monument le plus courant. Imparfait (1pt)
- 21- Les filles (prendre).....le train de 20 heures. Futur simple (1pt)
- 22- Il applaudit fort. ( Conditionnel présent )  
.....

**D- Orthographe : (3pts)**

23- Accorde correctement les mots mis entre parenthèses. (1pt)

- (Affolé)....., les brebis s'enfuient.
- Les personnes que Sylvie a (rencontrer) .....étaient tout à fait charmantes.

24- Mets au pluriel (1pt)

- Un chou : .....
- Un pneu : .....

25- Complète avec :peu –peut -peux

- .Le maire.....sensibiliser les citoyens qu'avec .....d'efforts on réalisera nos objectifs.

**Production de l'écrit : (7pts)**

26- Ecris un slogan pour chaque affiche. (2pts)



الاسم الكامل:.....  
رقم الامتحان:.....

⊕⊗⊗⊗⊗⊗⊗⊗⊗  
⊕⊗⊗⊗⊗⊗⊗⊗⊗⊗  
⊗⊗⊗⊗⊗⊗⊗⊗⊗⊗⊗  
⊕⊗⊗⊗⊗⊗⊗⊗⊗⊗⊗  
⊕⊗⊗⊗⊗⊗⊗⊗⊗⊗  
⊕⊗⊗⊗⊗⊗⊗⊗⊗⊗



المملكة المغربية  
وزارة التربية الوطنية  
والتعليم الأول والثانوي  
الأكاديمية الجهوية للتربية والتكوين  
جهة سوس ماسة  
المديرية الإقليمية تارودانت

الامتحان الاقليمي الموحد لنيل شهادة الدروس الابتدائية  
دورة يوليوز 2022 مادة الرياضيات  
المدة الزمنية: 1h30min

على 40

النقطة:

1. الأعداد و الحساب (17ن)

1. أضع و أنجز العمليات التالية: (10 ن)

$$6\,985,1 - (45,702 + 6020)$$

$$(2 - \frac{1}{6}) \times (\frac{2}{3} + 1)$$

$$67,23 \times 49$$

$$358,8 \div 23$$

$$3h45min16s + 2h15min12s$$

$$6 \times 6 \times 4 \times 4 \times 4 = \dots$$

2. حول الجداء التالي إلى جداء قوى 2 وقوى 3: (2ن)

$$8,5 ; \frac{1}{8} ; 8 ; 0,8 ; 80$$

3. رتب ما يلي تزايدياً: (2ن)

4. مسألة: (3ن)  
تسير سيارة بسرعة متوسطة مقدارها 85 كيلومترا في الساعة. ماهي المسافة التي ستقطعها في ظرف [ساعة ونصف؟

II. الهندسة (11 ن)

1. أنشئ (ي) زاوية  $[A\hat{O}B]$  قياسها 80 درجة ومنصفها  $[OI]$  (3ن):

2. لدينا  $ABC$  مثلث قائم الزاوية في  $A$ ، إذا كان قياس الزاوية  $B$  يساوي 30 درجة فاحسب قياس الزاوية  $C$ . (2ن)

3. أرسم (ي) معيناً  $ABCD$  قياس قطريه:  $AC = 10 \text{ cm}$  و  $BD = 4 \text{ cm}$  (2ن)

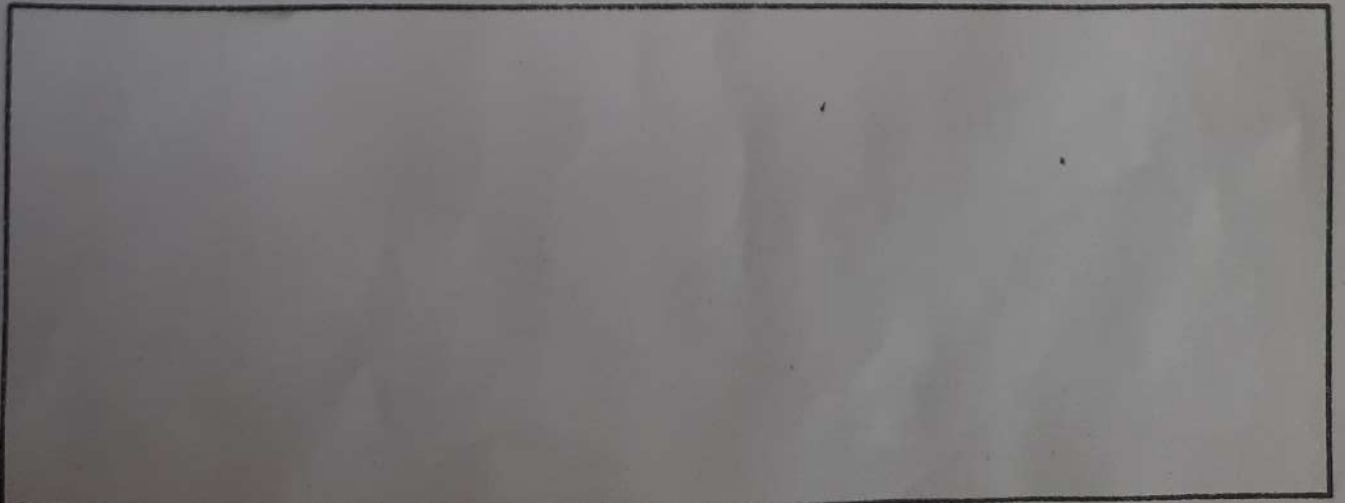

4. أرسم (ي) تكبيرا للشكل أسفله بمقدار 2. (2ن)

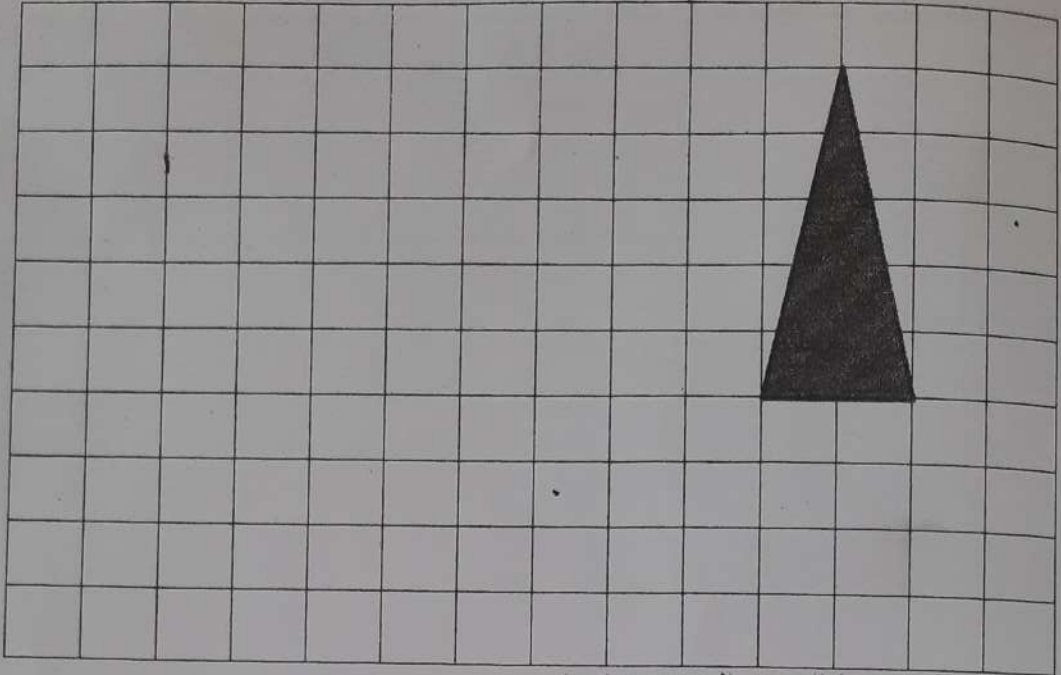

5. أرسم مماثل الشكل التالي بالنسبة للمحور العمودي: (2ن)

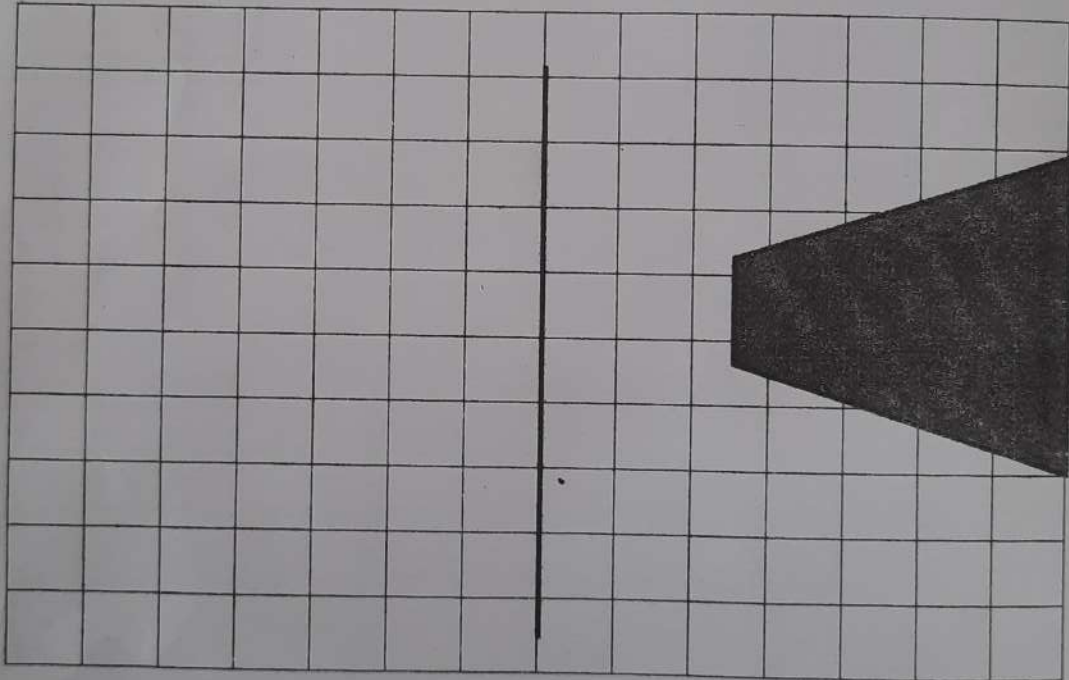

III. القياس (8ن)

1. حول (ي) القياسات التالية إلى الوحدة المطلوبة. (4ن)

12 m 3,45 hm = .....m

76,5 q 100 kg = .....t

321 a 7,8 ha = .....dam<sup>2</sup>

315 dl 5420 ml = .....dm<sup>3</sup>

2. احسب (ي) محيط دائرة قياس شعاعها 3cm (1ن)

.....

3. مسألة: (1,5 ن) تتوفر مدينة تارودانت على نافورة كبيرة توجد في ساحة 20 غشت، إذا علمت أن حوضها الذي يجمع الماء قاعدته دائرية الشكل وأن قطرها يساوي 30 مترا، فاحسب مساحة قاعدة الحوض بالمتر مربع؟

4. مسألة: (1,5 ن)

صهريج أسطواناني الشكل ارتفاعه 10m وقطر قاعدته 8m. - أحسب (ي) كمية الماء الضرورية لملء هذا الصهريج باللتر.

#### IV. تنظيم ومعالجة البيانات (4 ن)

كمية التساقطات ب mm												
60												
50												
40												
30												
20												
10												
	يناير	فبراير	مارس	أبريل	ماي	يونيو	يوليوز	غشت	شتتبر	أكتوبر	نونبر	دجنبر

الشهور

يمثل المخطط بالأعمدة كمية التساقطات المطرية المسجلة خلال أحد السنوات بأحد المدن المغربية.  
1- ماهي الشهور التي لم تسجل أي نسبة من التساقطات؟ (1 ن)

2- ماهي الكمية الاجمالية للتساقطات المطرية المسجلة خلال هذه السنة؟ (3 ن)

بالتوفيق.



تصحيح الامتحان الاقليمي الموحد لنيل شهادة الدروس الابتدائية  
دورة يوليوز 2022  
مادة الرياضيات: عناصر الاجابة وسلم التنقيط

I. الأعداد والحساب (17ن)

1. وضع وإنجاز العمليات: (10 ن)

ينبغي أن يضع المترشح العمليات عموديا، ولا يقتصر على إعطاء النتيجة بشكل أفقي.

$$6985,1 - (45,702 + 6020) = 919,398$$

أ-

$$(2 - \frac{1}{6}) \times (\frac{2}{3} + 1) = 55/18$$

ب-

$$67,23 \times 49 = 3294,27$$

ت-

$$358,8 \div 23 = 15,6$$

ث-

$$3h45min16s + 2h15min12s = 6h28s$$

د-

$$6 \times 6 \times 4 \times 4 \times 4 = 6^2 \times 4^3$$

2.

$$1/8 < 0,8 < 8 < 8,5 < 80$$

3.

4. مسألة

$$85 \times 1,5 = 127,5 \text{ km}$$

المسافة التي ستقطعها السيارة في ظرف ساعة ونصف هي:

II. الهندسة (11 ن)

1. التحقق من رسم الزاوية  $[A\hat{O}B]$  قياسها 80 درجة.  
و من رسم منصفها باستعمال الأدوات الهندسية اللازمة.

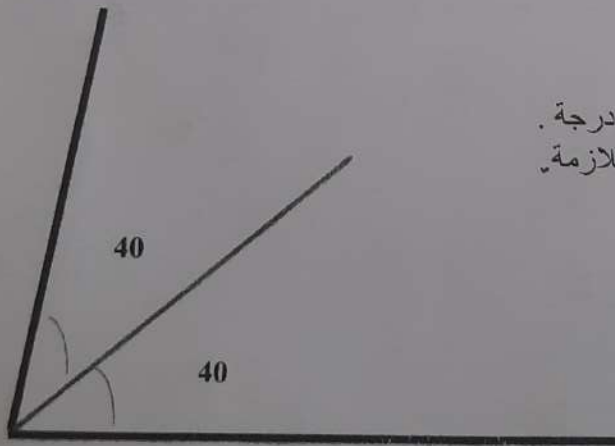

(ن3)

2. قياس الزاوية  $\hat{C}$   
3. التحقق من رسم المعين ABCD، قطراه متعامدان وكل منهما ينصف الآخر وقياسهما:  $BD=4\text{cm}$  و  $AC=10\text{cm}$

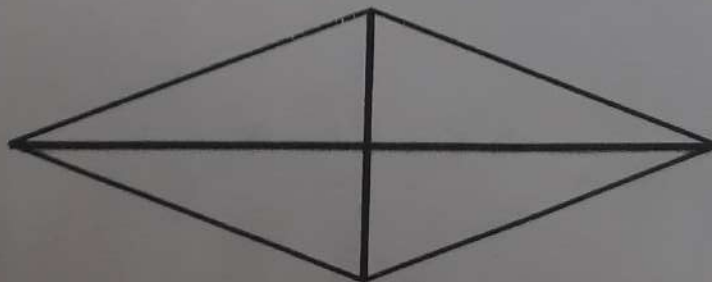

(ن2)

4. يرسم تكبيراً للمثلث بضرب قياس أضلاعه في 2 مع الحفاظ على نوعه وبدون خطأ. (2)

5. يرسم مماثل الشكل بالنسبة للمحور العمودي محترماً التقنيات الصحيحة لرسم الأشكال المماثلة. (2ن)

### III. القياس (8ن)

1. التحويلات:

(1ن)  $12 \text{ m } 3,45 \text{ hm} = 357 \text{ m}$

(1ن)  $76,5 \text{ q } 100 \text{ kg} = 7,75 \text{ t}$

(1ن)  $321 \text{ a } 7,8 \text{ ha} = 1101 \text{ da m}^2$

(1ن)  $315 \text{ dl } 5420 \text{ ml} = 36,92 \text{ dm}^3$

(1ن)  $(3+3) \times 3,14 = 18,84 \text{ cm}$

(1.5ن)  $15 \times 15 \times 3,14 = 706,5 \text{ m}^2$

2. محيط الدائرة:

3. مسألة: مساحة قاعدة النافورة هي:

4. مسألة: كمية الماء الضرورية لملء الصهريج بالتر هي:

(1.5ن)  $(4 \times 4) \times 3,14 \times 10 = 502,4 \text{ m}^3 = 502400 \text{ L}$

### IV. تنظيم ومعالجة البيانات (4ن)

1- الشهور التي لم تسجل أي نسبة من التساقطات هي: يونيو، يوليو، غشت

2- الكمية الاجمالية للتساقطات خلال السنة:

$40+30+20+10+10+00+00+00+10+50+30+60= 260 \text{ mm}$

(3ن)

Nom : \_\_\_\_\_

Prénom : \_\_\_\_\_

N° d'examen : \_\_\_\_\_

Examen normalisé pour l'obtention  
du certificat des études primaires  
Session juillet 2022  
Épreuve de français Durée 1H30mn

REPUBLIQUE  
FEDERALE  
DEMOCRATIQUE  
ET SOCIALISTE  
DE LA CONGO



الجمهورية  
الديمقراطية  
والاشتراكية  
للقongo  
الكونغولية  
الجمهورية  
الاشتراكية  
والديمقراطية

Note : ..... /40

Comme nous le voyons bien, nous consommons de plus en plus d'énergie pour nos habitations, nos bureaux, nos usines, nos transports... Logique, nous sommes de plus en plus nombreux sur terre.

Aujourd'hui, nous utilisons surtout *des énergies fossiles\** comme le pétrole, le gaz, le charbon ou encore le nucléaire. Mais le problème est que ces énergies sont polluantes et pas vraiment durables ! À trop les consommer, les réserves s'épuisent : d'où l'importance *des énergies renouvelables* comme le soleil, le vent ou les marées. Ces ressources-là polluent moins et sont inépuisables, mais elles ne sont pas permanentes...

Si nous ne voulons pas épuiser nos ressources, il va falloir développer les énergies durables et réduire notre consommation, d'autant que nous n'avons pas de planète de rechange ! \*\*

ISABELLE DESPEZ, *les énergies expliquées aux enfants* (Texte adapté)  
Article publié sur <https://www.salamandre.org/article/les-energies-expliquees-aux-enfants/>

\* font référence à la décomposition d'éléments vivants dans le sol il y a des millions d'années.

\*\* une planète de remplacement que l'on pourrait coloniser.

### I. Compréhension de l'écrit : (15points)

1. De quel site Internet est extrait cet article et quelle en est l'auteur ? (3 pts)

2. Relève du texte *trois sources* (primaires) dont provient chacun *des deux types* d'énergie cités. (6 pts)

Les énergies .....	Les énergies .....
- .....	- .....
- .....	- .....
- .....	- .....

3- Identifie le type de ce texte :      narratif       descriptif       explicatif  (2pts)

4- Donne un titre à ce texte \_\_\_\_\_ (2pts)

5- L'auteur parle de deux actions à mener pour préserver nos ressources en énergie. Lesquelles ? (2pts)

### II-Activités réflexives sur la langue : (18points)

#### A. Lexique : (3 points)

1. Trouve dans le texte le contraire des mots suivants : (1 pt)

Rares # ..... ; Temporaires # .....

2. Trouve le contraire de ces mots en ajoutant ou en supprimant le préfixe convenable : (1pt)

Inépuisable : .....      honnête : .....

3. Souligne les termes qui se rapportent au thème du texte : (1 pt)

École – réserves – renouvelables – aujourd'hui – soleil – alors – animaux – énergie

#### B. Grammaire : (6points)

1. Souligne le CCT et entoure le CCM dans la phrase suivante : (1 pt)

Chaque semaine, le professeur explique longuement le réchauffement climatique.

2. Transforme la phrase suivante en phrase Interrogative en inversant le sujet : (1 pt)

L'énergie hydraulique est fournie par la force d'écoulement de l'eau.

3. Relie les deux phrases pour exprimer la cause : (1 pt)

Aujourd'hui, la population mondiale consomme de plus en plus d'énergie. Elle est de plus en plus nombreuse sur la surface de la planète Terre.

# NE RIEN ÉCRIRE DANS CE CADRE !

4. Transforme la phrase suivante au discours indirect : L'auteur nous dit : « notre planète est en danger. » (1pt)

5. Transforme la phrase suivante à la forme passive : *Les gens jettent des objets de tout genre dans les poubelles.* (2pts)

## C-Conjugaison : (6points)

1. Mets les verbes entre parenthèses aux temps indiqués :

1.1. Les citoyens (devoir/ présent de l'indicatif/.....) réduire la consommation énergétique. (1pt)

1.2. Les énergies fossiles (polluer/ imparfait/.....) depuis toujours l'environnement. (1pt)

1.3. Bientôt, les énergies non renouvelables (être/ futur simple/.....) probablement épuisées. (1pt)

1.4. Le prix du pétrole (atteindre/passé composé/ ..... ) des records historiques ces derniers temps. (1pt)

1.5 Les ressources d'énergie (s'épuiser/ conditionnel présent/.....) dans quelques années. (1 pt)

1.6 Mets à l'impératif à la première personne du pluriel : (1 pt)

(Se mobiliser) pour protéger notre planète : .....

## D-Orthographe : (3points)

1- Accorde correctement les mots mis entre parenthèses : (1pt)

Nos appareils sont (devenu / ..... ) désormais (intelligent/ .....).

2- Écris les mots suivants au pluriel. Fais attention aux accords ! (1 pt)

un sous-titre => ..... ; un grille-pain => .....

3- Complète le texte par: « toute - tout - tous - toutes » : (1pt)

Il est urgent d'agir ! Nous pouvons .....réussir si .....le monde applique certains gestes : Eh bien oui, ne pas allumer ..... les lumières à la maison, c'est bon pour notre budget et pour .....la planète.

## III- Production de l'écrit : (7points)

1. Complète le texte ci-dessous par les mots proposés : geste - la vie – appareils – boutons (2 pts)

Pour vous faciliter ....., optez pour des multiprises avec des ..... Marche/arrêt.

En un seul....., vous éteindrez et allumerez tous vos.....

2- Rédige un texte de 5 lignes dans lequel tu expliques à tes camarades de classe : (5 pts)

- Les usages de l'énergie dans notre vie, les inconvénients des énergies fossiles et les avantages des énergies renouvelables.

.....

.....

.....

.....

.....

.....

.....

.....

.....

.....

.....



Ministère de l'Éducation Nationale  
de l'Enseignement préscolaire & sport  
Académie régionale de Béni Mellal-Khrouifra  
Direction provinciale de Khrouifra

**EXAMEN NORMALISE**  
provincial pour l'obtention  
du certificat d'études  
primaires

Epreuve de FRANÇAIS  
Session juillet 2022  
Durée : 1h 30 min ALAAK

Nom et prénom :

.....

Numéro d'inscription

.....

Texte d'appui :

L'internet est un grand réseau mondial formé de sites web disponibles au public.

Il offre plusieurs services gratuits à savoir :

- La recherche facile d'information en illimité ;
- Le partage des documents et des images à travers les réseaux sociaux ;
- Des sites e-commerce qui facilitent l'achat et la vente des articles.

L'internet peut avoir des défauts comme la perte de temps, le stress, la fatigue des yeux et l'obésité.

La neuroscience affirme que l'usage intense d'internet diminue l'attention des élèves affaiblit leurs mémoires et baisse ainsi leurs capacités d'apprentissage.

Et un enfant sera dépendant à internet s'il se connecte plus de quatre heures par jour.

JEAN Lefèvre, « les progrès de la science », page 22

**I. COMPREHENSION DE L'ECRIT**

**(15 pts)**

1. D'où ce texte est-il extrait ?

(1,5pt)

.....

2. L'internet est-il un service gratuit ?

(2pts)

.....

3. Qu'est-ce qui facilite l'achat des articles par internet ?

(2pts)

.....

4. Relève du texte un défaut lié à internet.

(2pts)

.....

5. Quand un enfant sera-t-il dépendant à internet ?

(2pts)

.....

6. Quel est le type de ce texte ? Mets une croix devant la bonne réponse.

(1,5pt)

Narratif	<input type="checkbox"/>
Informatif	<input type="checkbox"/>
prescriptif	<input type="checkbox"/>

# NE RIEN ECRIRE DANS CE CADRE

7. Donner un titre convenable au texte. (2pts)

(2pts)

8. Comment l'usage intense d'internet baisse-t-il les capacités d'apprentissage ? (2pts)

(2pts)

## II .ACTIVITES REFLEXIVES SUR LA LANGUE

(18 pts)

### 1. Lexique

a) -Trouve dans le texte le synonyme de :

énorme = .....

(0, 5pt)

- Trouve dans le texte l'antonyme de :

difficile ≠ .....

(0, 5p)

b) Complète le tableau suivant :

(1pt)

Le mot	L'antonyme (contraire)	Le préfixe utilisé
limité	.....	.....

c) Relève du texte deux mots en relation avec le thème : « L'internet »

(1pt)

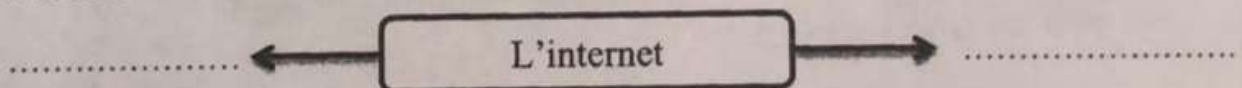

### 2. Grammaire

(6pts)

a) Transforme la phrase suivante à la forme interrogative :

(1 pt)

- Les élèves cherchent des documents sur le web.

b) Remplace le complément d'objet direct dans la phrase suivante par un pronom convenable:

- Les jeunes adorent les jeux en ligne.

c) Souligne le complément de lieu (CCL) et encadre le complément de manière (CCM) dans la

Phrase suivante :

(1 pt)

- Les gens se connectent librement au cybercafé.

d) Mets à la forme négative:

(1 pt)

-Les adultes consultent toujours des sites utiles.

e) - Transforme la phrase suivante à la voix passive.

(1 pt)

- Les copains partagent des photos.

f) -Transforme la phrase suivante au discours indirect :

(1 pt)

- Le père dit à son fils : « L'internet offre des services pratiques ».

### 3. Conjugaison

- Conjugue les verbes entre parenthèses aux temps indiqués :

a) -Vous (**pouvoir**) ..... partager des documents sur le courriel. (le présent) ; (1pt)

b) - Les jeunes (**se connecter**) .....pour se divertir. (l'imparfait) ; (1pt)

c) - En publiant vos données, vous (**risquer**) .....une arnaque. conditionnel présent ; (1pt)

d) -Tu (**gagner**) .....de l'argent en faisant de l'e - commerce. (le futur simple); (1pt)

e) « (**Faire**) .....attention ! l'internet n'est pas sécurisé » : demande le professeur à ses élèves. (L'impératif présent), (1pt)

f) Hier, les parents (**se mobiliser**) .....contre la cyber- arnaque. (Passé – composé) (1pt)

### 4. Orthographe

a) Corrige les fautes commises dans les mots soulignés :

(1pt)

- Les élèves se connectent pour chercher des documents utiles.

b) Ecris au pluriel:

(1 pt)

Le canal :..... Un trou : .....

c) Complète les phrases par : « toutes » ; « tout » ; « toute » ; « tous »

(1 pt)

- ..... père doit connaître les dangers d'internet.

- .....les jeunes utilisent le net pour s'amuser.

- Il se connecte .....la nuit pour terminer sa recherche.

- Le Web donne .....les informations sur ce sujet.





المديرية الإقليمية خريبكة  
الامتحان الموحد الإقليمي لتليل شهادة الدروس  
الابتدائية

الرسميون - دورة بولبور 2022

الاسم الكامل:  
رقم الامتحان:

مادة الرياضيات

اسم المصحح و توقيعه:

المدة: ساعة ونصف  
ALAAKB

النقطة

40/.....

10/.....

لا يسمح باستخدام الآلة الحاسبة

I. المجال الرئيسي الأول : أنشطة الحساب و الأعداد ( 17 نقطة):

(1) أضغ وأنجز العمليات التالية : ( 6 نقط )

( 2 ن )	( 2 ن )	( 2 ن )
$4017,6 \div 324 =$	$242,45 \times 9,5 =$	$(4516,5 + 1042) - 3160,16 =$

( 2 ) أحسب ما يلي مع الاختزال ان أمكن ذلك : ( 2 ن )

$$\left(\frac{7}{5} + \frac{3}{4}\right) \times \frac{5}{2} = \dots\dots\dots$$

( 3 ) احسب المدة الزمنية التالية : ( 2 ن )

$$\begin{array}{r} 7\text{h } 28\text{min } 49\text{s} \\ - 4\text{h } 30\text{min } 19\text{s} \\ \hline \end{array}$$

لا يكتب شيء في هذا المكان

4) حول عاملي الجداء الى جداء قوى 2 و 3 (2 ن)

$125 \times 9 =$  .....

5) ارتب الاعداد التالية ترتيبا تزايديا (2 ن) : 15 ; 1,05 ; 0,15 ;  $\frac{10}{5}$  ; 1,55 ;  $\frac{6}{4}$

6) مسألة : (3 ن)

عدد التلاميذ المسجلين في مدرسة هو 320 تلميذا، إذا علمت أن نسبة النجاح هي 90%  
فما هو عدد التلاميذ الناجحين ؟

II. المجال الرئيسي الثاني: الهندسة ( 11 نقطة):

1) انشئ زاوية  $\hat{A}OB$  قياسها هو  $80^\circ$  ثم ارسم منصفها [OI] (3 ن)

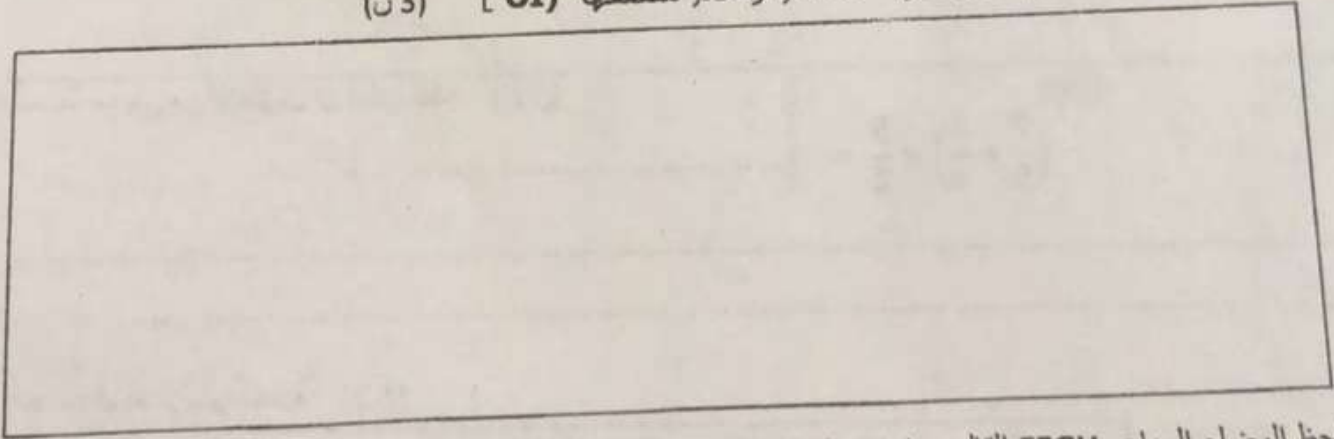

2) لاحظ المضلع الرباعي EFGH التالي و استنتج قياس زاويته  $\hat{H}EF$  (2 ن)

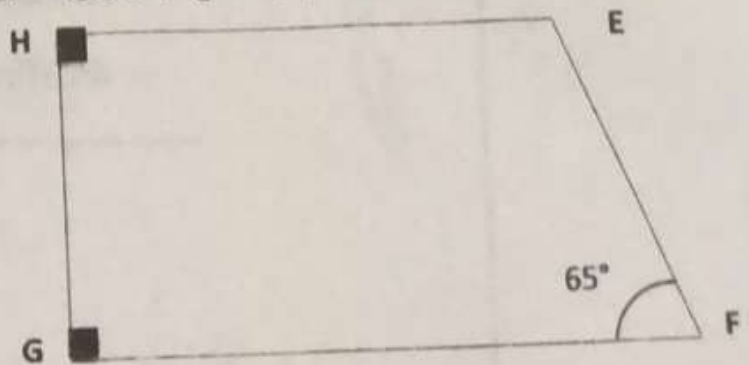

(3) أنشئ معينا ABCD علما أن قطره الكبير قياسه هو 4 cm و قياس قطره الصغير هو 2 cm (3 ن)

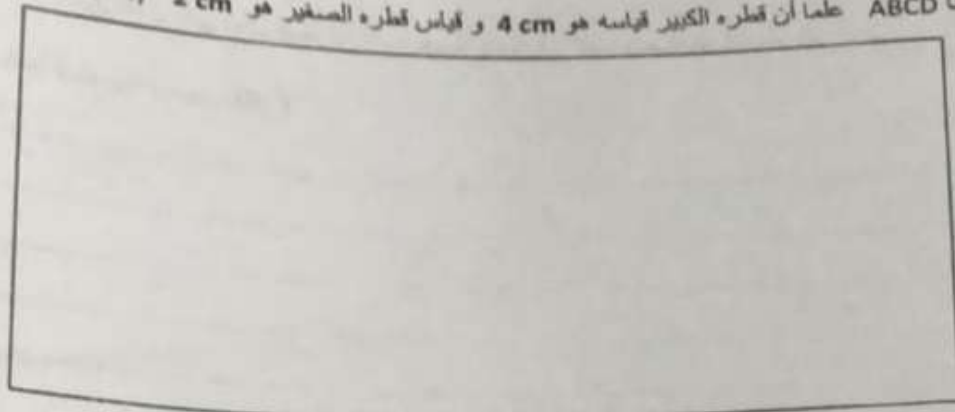

(4) أنشئ ممثلا للشكل بالنسبة لمحور التماثل (3 ن)

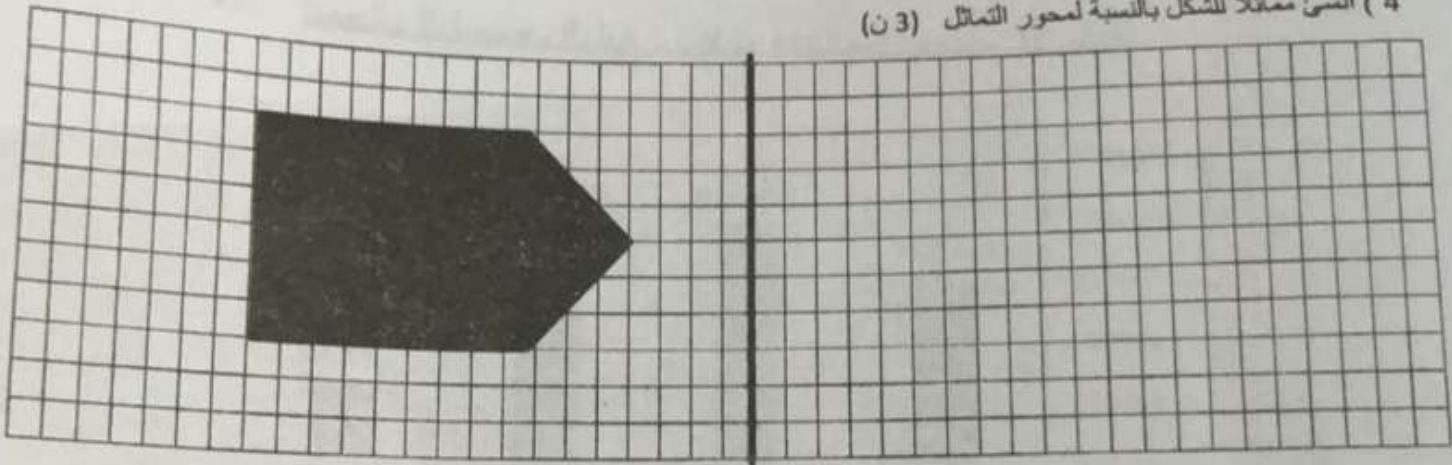

### III. المجال الرئيسي الثالث : القياس (8 نقط):

(1) حول ما يلي إلى الوحدة المطلوبة

$$24,12 \text{ dam} + 1716 \text{ m} = \dots \text{ km}$$

(أ) نقطة واحدة

$$4,86 \text{ t} + 15,36 \text{ q} = \dots \text{ kg}$$

(ب) نقطة واحدة

$$4,3 \text{ hm}^2 + 22 \text{ m}^2 = \dots \text{ ca}$$

(ج) نقطة واحدة

$$6,3 \text{ m}^3 + 5200 \text{ dm}^3 = \dots \text{ hl}$$

(د) نقطة واحدة

(2) مسألة: (2 ن)

حديقة على شكل معين قطرها الكبير يساوي 30 m وقطرها الصغير يساوي 20 m ماهي مساحة الحديقة ب  $\text{m}^2$  ؟

.....

.....

.....

(3) مسألة: (2 ن)

مصب أطفال على شكل أسطوانة قائمة عمقه 1,5 m و قطر قاعدته 4 m ملأنا ثلثي حجمه  $\left(\frac{2}{3}\right)$  بالماء

احسب كمية الماء بهذا المصب باللتر

.....

.....

.....

.....

.....

#### IV. المجال الرئيسي الرابع : تنظيم ومعالجة البيانات (4 نقط):

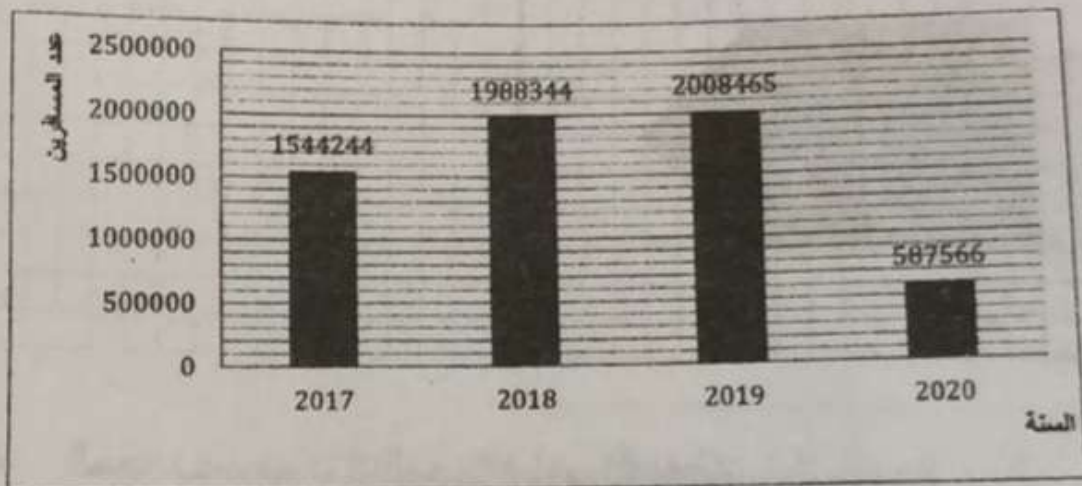

يبين مخطط الأعمدة أعلاه عدد المسافرين الذين استعملوا مطار محمد الخامس ما بين 2017 و 2020

- 1) ما هي السنة التي تجاوز فيها عدد المسافرين الذين استعملوا مطار محمد الخامس حاجز المليونين.....(1ن)
- 2) كم كان عدد المسافرين في سنة 2018.....(1ن)
- 3) ما هي السنة التي سجلت أقل حركة للمسافرين بمطار محمد الخامس؟.....(1ن)
- 4) ما سبب هذا الانخفاض في نظرك؟.....(1ن)

المملكة المغربية  
وزارة التربية الوطنية  
والتعليم الأولي والابتدائي  
الأكاديمية الجهوية للتربية والتكوين  
لجهة بني ملال خنيفرة  
المديرية الإقليمية بني ملال



المملكة المغربية  
وزارة التربية الوطنية  
والتعليم الأولي والابتدائي  
الأكاديمية الجهوية للتربية والتكوين  
لجهة بني ملال خنيفرة  
المديرية الإقليمية بني ملال

3FR57P

Examen normalisé pour l'obtention du certificat  
d'études primaires- session : Juillet 2022 -  
- La langue française -

Durée : 1h30

Note en chiffres :

Note en lettres :

Nom du correcteur : .....

Signature : .....

Nom et prénom :

N° d'examen :

\*TOUTES LES RÉPONSES DOIVENT ÊTRE MENTIONNÉES SUR CETTE COPIE.

### Texte support

J'ai un robot. Il sait tout faire. Quand j'ai des devoirs, il m'explique. Quand je joue, il m'aide. Un jour, on a construit une fusée et un satellite.

L'après-midi, quand je rentre de l'école, il est là. Il m'attend. C'est lui qui m'ouvre la porte.

Un jour, je suis arrivé en retard. Il m'attendait au bas de l'escalier. Quand il m'a vu, Il m'a attrapé par les épaules et il m'a secoué. Il criait : « Tu aurais pu me prévenir ! » Alors, j'ai mis mes bras autour de son cou. Il m'a soulevé et m'a emporté jusqu'à ma chambre. Je l'aime bien, mon robot.

FRIOT Bernard, *Nouvelles Histoires pressées*

### I- Compréhension de l'écrit : (15pts)

1- a : Quel est l'auteur de ce texte ? (0,5pt)

.....

b : De combien de paragraphes se compose le texte ? (1pt)

.....

2- Que sait faire le robot ? (2pts)

.....

3- Où le robot attendait - il l'auteur ? (2pts)

.....

# NE RIEN ÉCRIRE ICI

4- Pourquoi le robot a-t-il secoué l'auteur ?

(2pts)

5- Relève dans le texte la phrase qui montre que le robot est en colère.

(2pts)

6- Quel est le type de ce texte ?

(1,5pts)

7- Donne un titre au texte.

(2pts)

8- À ton avis pourquoi l'auteur aime-t-il son robot ?

(2pts)

## I. Activités réflexives sur la langue : (18pts)

### A- Lexique : (3pts)

9- Donne les antonymes des mots suivants :

(1pt)

Ouvrir ≠.....

Construire ≠.....

10- Place le préfixe ou le suffixe convenables pour obtenir des mots nouveaux :

(1pt)

faire

-

soulève

11- Souligne les mots qui ont une relation avec les sciences et technologies ;

(1pt)

Robot - Fusée - Jour - Satellite - Ordinateur

B- Grammaire : (6pts)

12- Souligne le complément circonstanciel de lieu (CCL) et entoure le complément circonstanciel de temps (CCT) :

-L'après- midi, je rentre de l'école.

(1pt)

13- Complète par le pronom qui convient :

-J'ai un robot, je ...aime beaucoup.

(1pt)

14- Transforme cette phrase en une phrase interrogative :

-Le robot a construit une fusée.

(1pt)

15- Transforme la phrase suivante en une phrase négative :

-Il m'attendait au bas de l'escalier.

(1pt)

16- Mets la phrase suivante à la voix passive :

-Le robot ouvre la porte.

(1pt)

17- Mets la phrase suivante au discours indirect :

-L'enfant dit : « le robot sait tout faire. »

(1pt)

C- Conjugaison :(6pts)

18- Conjugue les verbes entre parenthèses aux temps demandés :

a- Ali et sa sœur (**aimer**).....le robot magique . (présent de l'indicatif) (1pt)

b- Les scientifiques (**construire**).....une fusée. (Futur simple) (1pt)

c- Le mécanicien (**finir**).....de monter le moteur. (Passé composé) (1pt)

d- Les robots (**pouvoir**).....imiter l' homme. (Conditionnel présent) (1pt)

e- Les astronautes (**s'entraîner**).....pour atterrir sur la lune. (Imparfait)

f- (**Demander**).....l'avis des experts. (2<sup>ème</sup> personne du pluriel à l'impératif présent)

**D- Orthographe : (3pts)**

19- Écris correctement les mots entre parenthèses :

- a- Les (**nouveau**)..... technologies ont (**faciliter**)..... L'apprentissage des langues. (1pt)
- b- Les (**travail**)..... des chercheurs sont affichés sur les (**journal**)..... (0,5pt)
- c- Les (**presse- fruits**)..... fonctionnent avec de l'électricité. (0,5pt)
- d- (**Tout**) .....les chercheurs ont montré que le virus (**peut/peu**).....provoquer de graves complications . (1pt)

**III – Production de l'écrit : (7 pts)**

20- Complète le texte par les mots suivants : (2pts)

**quitter – recherches - factures - monde**

Avec internet, tu peux écrire à un autre abonné, qu'il soit ton voisin ou qu'il habite à l'autre bout du..... Tu peux effectuer des..... , échanger des idées, faire des achats ou même payer des..... Grâce à internet, j'ai appris beaucoup de choses sans..... ma chambre.

2-En sept lignes au moins, parle d'un jeu électronique de ton choix. (5pts)

.....

.....

.....

.....

.....

.....

.....

.....

.....

.....

.....

**Bonne chance !**

الامتحان الموحد الإقليمي للسنة السادسة ابتدائي  
دورة يوليوز 2022 - مادة الرياضيات  
مدة الإنجاز: ساعة ونصف

النقطة الممنوحة:

اسم المصحح وتوقيعه:

\* تكتب الأجوبة في الأمكنة المخصصة لها على ورقة الاختبار

\* يمنع استعمال الآلة الحاسبة

### أولاً: الأعداد والحساب (17 ن)

1- أضع وأنجز:

(8 ن)

$$397 - (2,743 + 156,36) =$$

$$8,09 \times 507 =$$

$$7h 44min 15s + 3h 17min 45s =$$

$$2,301 : 0,78 =$$

(2 ن)

$$\left(\frac{1}{2} + \frac{1}{3}\right) \times \left(\frac{2}{3} - \frac{1}{6}\right) =$$

2- أحسب وأختزل ما يلي :

3- أحول الكتابة التالية إلى جداء قوى 2 وقوى 3 :

(2 ن)

$$49 \times 8 =$$



3- احسب قياس الزاوية  $\widehat{C\hat{O}D}$  علما أن المثلث DOC متساوي الساقين في O وقياس الزاوية  $\widehat{OCD}$  هو  $40^\circ$ .

(ن2)

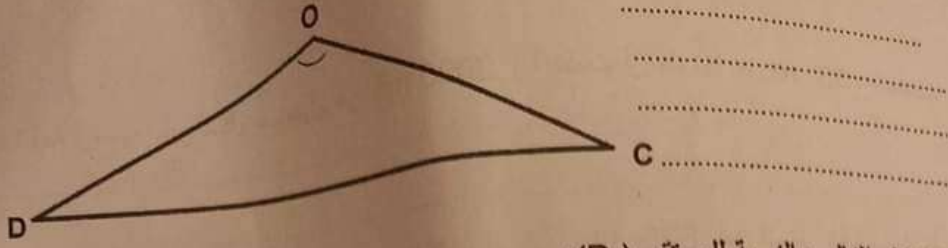

4- انشئ مماثل الشكل التالي بالنسبة للمستقيم (D):

(ن2)

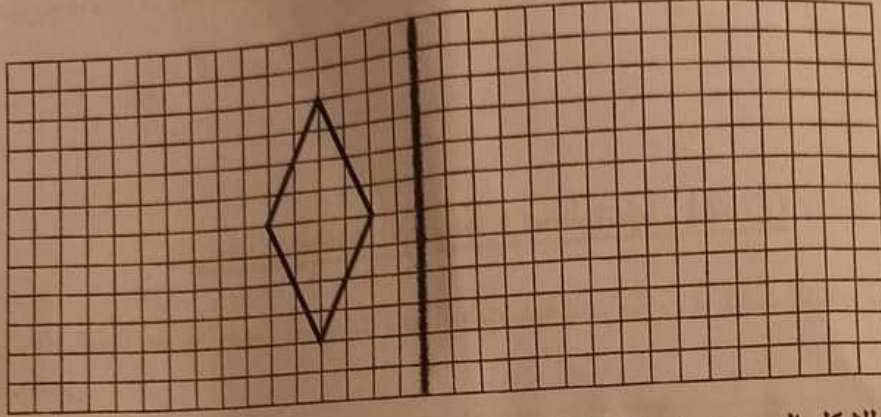

5- أبحث عن تصغير للشكل الموجود على الشبكة التربيعية بمقدار النصف ( $\frac{1}{2}$ )

(ن2)

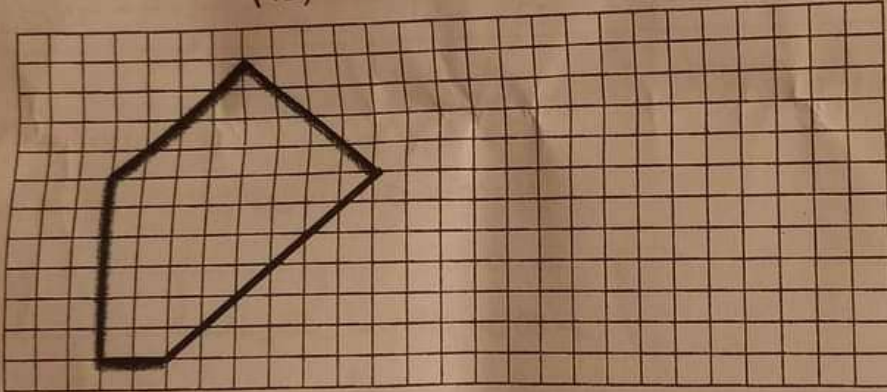

### ثالثا: القياس (8 ن) :

(ن4)

1- أحول إلى الوحدة المطلوبة:

$$39,74 \text{ dam } 7025 \text{ m} = \dots\dots\dots \text{m}$$

$$361,6 \text{ kg } 4,2 \text{ q } 8530 \text{ hg} = \dots\dots\dots \text{kg}$$

$$9,1 \text{ hm}^2 \text{ } 27 \text{ a } 567 \text{ m}^2 = \dots\dots\dots \text{a}$$

$$9,6 \text{ m}^3 \text{ } 4402 \text{ dm}^3 \text{ } 0,76 \text{ dal} = \dots\dots\dots \text{dal}$$

2- احسب محيط دائرة قياس شعاعها 6 cm

(ن1)

3- مسائل

(ن3)

أ- مساحة قطعة أرضية على شكل مستطيل هي  $2090 \text{ m}^2$ . إذا علمت أن طولها هو 55 m، فاحسب عرضها.

ب- في صهريج قاعدته مربعة الشكل ضلعها 2,5 m، افرغنا 875 hl من الماء. احسب ارتفاع الماء بالمتر.

### رابعاً: تنظيم البيانات ومعالجتها (4 ن)

شارك 30 تلميذاً سباحاً ضمن إقصائيات البطولة المدرسية للسباحة، وقد كانت النتائج بعد مرور 3 دقائق على الشكل التالي:

عدد المتسابقين	المسافة المقطوعة بالمتر
50	8
80	12
100	.....
150	3

أ- أتمم الجدول أعلاه.

(ن2)

ب- حدد عدد المتسابقين الذين قطعوا أقل من 100 متر.

(ن1)

ج- ابحث عن عدد المتسابقين الذين قطعوا أكثر من 80 متر.

(ن1)



الجمهورية التونسية  
وزارة التربية الوطنية  
والتعليم العالي والبحث العلمي  
المعهد الوطني للتربية والتكوين  
مركز التقييم والتوثيق  
البيانات الشخصية للمعلمين والتدريسيين  
م.ع.ب. 1 00000  
م.ع.ب. 1 00000  
م.ع.ب. 1 00000  
م.ع.ب. 1 00000

*[Signature]*

*[Signature]*

رقم الامتحان:

رقم ورشة التصحيح:

مركز التصحيح:

اسم المصحح او منسق الورشة و مقر عمله:

الاسم:

النسب:

المؤسسة:

40

النقطة بالأرقام

النقطة بالحروف

مدة الانجاز:

ساعة ونصف

الامتحان الإقليمي الموحد لنيل شهادة الدروس الابتدائية  
دورة يوليو 2022

اختبار مادة اللغة الفرنسية

Lis attentivement le texte ci-dessous, puis répons aux questions.

On nous répète toujours qu'il ne faut pas gaspiller l'eau. Mais on entend aussi souvent que la Terre est majoritairement recouverte d'eau. Alors, faut-il vraiment économiser l'eau ?  
La Terre est recouverte d'eau à 70 %. Pourtant, une très grande majorité de l'eau présente sur terre est salée. L'eau douce ne représente que 2,5 % de la quantité totale d'eau. Pratiquement, seul 0,3 % de l'eau présente sur Terre est exploitable par l'Homme. Il s'agit donc d'une denrée rare.  
L'eau constitue un besoin vital pour notre survie. Nous en avons besoin pour boire, pour nous laver, pour produire non seulement ce que nous mangeons mais aussi la plupart des objets manufacturés de notre quotidien. Préservons l'eau...

<https://oopla.fr/pourquoi-et-comment-economiser-l-eau/> (texte adapté)

I- Compréhension de l'écrit (15 points)

1) De combien de paragraphes se compose le texte ? (Entoure la bonne réponse) (1,5pt)  
deux paragraphes      trois paragraphes      quatre paragraphes

2) Qu'est-ce qu'on nous répète toujours à propos de l'eau ? (2pts)

.....  
.....

3) Qu'est-ce qu'on entend souvent de la terre ? (2pts)

.....  
.....

4) Réponds par « vrai » ou « faux ». (Coche la bonne réponse) (2pts)

	Vrai	Faux
- La Terre est recouverte d'eau à 30 %.		
- Une très grande majorité de l'eau présente sur terre est salée.		
- L'eau douce représente 70 % de la quantité totale d'eau.		
- 0,3 % de l'eau présente sur Terre est exploitable par l'Homme.		

# لا يكتب أي شيء في هذا الإطار

5) Que constitue l'eau pour notre survie ? (2pts)

6) De quel type est le texte ? (Coche la bonne la réponse) (1,5pt)

narratif

injonctif

argumentatif

7) Donne un titre au texte. (2pts)

8) À ton avis, faut-il économiser l'eau ? Pourquoi ? (donner deux raisons) (2pts)

## II- Activités réflexives sur la langue (18 points)

### A) Lexique (3 pts)

1) Relève dans le texte l'antonyme de chacun des mots ci-dessous. (1 pt)

gaspiller # .....

salée # .....

2) Ajoute un suffixe à chacun des mots suivants pour former un mot nouveau. (1 pt)

majorité : .....

seul : .....

3) Barre l'intrus dans la liste ci-dessous. (1 pt)

Puits - barrage - théâtre - rivière - source.

### B) Grammaire (6 pts)

1) Entoure le complément circonstanciel de lieu (CCL), et souligne le complément circonstanciel de temps (CCT). (1 pt)

De nos jours, beaucoup de gestes permettent d'économiser l'eau à la maison.

2) Remplace les mots soulignés par les pronoms qui conviennent. (1 pt)

Il conseille à son ami d'utiliser un arrosoir au jardin pour réduire ses factures d'eau.

3) Transforme la phrase ci-dessous en une phrase interrogative. (1 pt)

Elle récupère l'eau de la douche.

4) A. Transforme la phrase suivante en une phrase négative. (0,5 pt)

Maman lave la vaisselle en machine.

B. Utilise le mot qui convient pour exprimer la cause. (Puisque – Plus ... que) (0,5 pt)

..... elle fait la vaisselle avec deux bacs, elle économise de l'eau.

5) Écris la phrase ci-dessous à la voix passive. (1 pt)

Le jardinier arrose le jardin.

6) Transforme la phrase suivante au discours indirect. (1 pt)

Papa nous demande toujours : « coupez l'eau dès que c'est possible ».

### C) Conjugaison (6 pts)

• Conjugue les verbes entre parenthèses aux temps et modes indiqués. (6 x 1pt)

- 1) Je (choisir) ..... des plantes moins gourmandes en eau. (Présent de l'indicatif)
- 2) Vous (prendre) ..... des douches courtes. (Futur simple de l'indicatif)
- 3) Nous (éviter) ..... les fuites. (Passé composé de l'indicatif)
- 4) Ils (se servir) ..... de récupérateurs d'eau de pluie. (Imparfait de l'indicatif)
- 5) (Arroser) ..... le jardin le soir. (Impératif présent/deuxième personne du pluriel)
- 6) Que (pouvoir) .....-nous faire pour économiser l'eau ? (Conditionnel présent)

### D) Orthographe (3pts)

1) Écris correctement les mots entre parenthèses. (1pt)

Des marchandises (rare) ..... ; un produit (manufacturé) .....

2) Écris au pluriel les mots soulignés. (1pt)

Un lave-linge : des ..... ; un travail : des .....

3) Complète la phrase par les mots qui conviennent. (1pt)

(Tout/Tous/Toute/Toutes) ..... citoyen (peu/peux/peut) ..... adopter des gestes responsables pour économiser l'eau.



**Texte :**

Sur notre planète, il existe des ressources d'énergie qui ne s'épuisent jamais. On les appelle les ressources renouvelables. Parmi ces énergies produites on peut citer l'énergie solaire, éolienne, hydraulique et géothermie qui se renouvellent sans cesse.

Le Maroc a adopté une ambitieuse politique énergétique basée sur l'exploitation des nouvelles technologies dans le domaine de l'énergie solaire pour réaliser son autonomie énergétique. Dans ce cadre, il a lancé un projet phare appelé la centrale solaire Noor Ouarzazate inauguré par le Roi Mohammed VI en 2016 qui figure parmi les plus grands parcs solaires au monde. Pour atteindre son objectif de porter à 52% la part du renouvelable dans son mix énergétique à l'horizon 2030, et qui permet de réduire de 3,7 millions de tonnes par an d'émissions de CO<sub>2</sub>.

[www.fr.m.wikipedia.org](http://www.fr.m.wikipedia.org).

**I. Compréhension de l'écrit (15 points) :**

1. **Donne un titre à ce texte ?** .....
2. **Ce texte est-il descriptif, narratif ou informatif ?**  
.....
3. **De combien de paragraphes se compose le texte ?**  
.....
4. **Pourquoi le Maroc a construit le parc solaire Noor ?**  
.....  
.....
5. **Quand le Roi Mohammed VI a inauguré la centrale Noor ?**  
.....
6. **Donne trois exemples d'énergies renouvelables citées dans le texte :**  
.....  
.....

Ne rien écrire sur ce

7. Réponds par vrai ou faux :

✓ L'énergie solaire est une énergie non renouvelable.

✓ Le Maroc a atteint 52% part de renouvelable en 2020

✓ Le Roi Mohammed VI a inauguré la centrale Noor en 2016

8. A ton avis, pourquoi doit-on penser à renforcer la production des énergies renouvelables?

## II. ACTIVITES DE LANGUE : (18 points)

### A. Lexique (3 points)

9. Relève du texte les synonymes des mots suivants :

diminuer : ..... , Indépendance : .....

10. Complète les mots dans les phrases suivantes par le suffixe ou le préfixe qui convient :

L'énergie solaire est .....épuisable.

Cette source d'énergie se renouvelle rapid.....

11. Relie chaque énergie à sa source

- Energie solaire . . . . . vent
- Energie éolienne . . . . . cours d'eaux
- Energie hydraulique . . . . . soleil

### B. Grammaire (06 points)

12. Souligne les compléments circonstanciels dans les phrases suivantes et indique leur fonction :

En 2016, Le Roi Mohammed VI a inauguré la centrale Noor. ....

Le Maroc produit l'énergie solaire dans le parc Noor de Ouarzazate. ....

13. Remplace le complément souligné par le pronom personnel qui convient :

Le vent tourne les hélices des éoliennes.

14. Mets la phrase suivante à la forme négative :

L'énergie fossile est une énergie renouvelable.

.....

15. Réécris la phrase suivante à la forme interrogative :

Le charbon est la source la plus émettrice de CO2.

.....

16. Mets la phrase à la voix passive :

-Le Maroc construit un parc éolien.

.....

17. Transforme la phrase suivante au discours indirect :

L'élève dit à son professeur : « est ce que l'utilisation des voitures électriques diminue la pollution ? »

.....

### C. Conjugaison (06 points)

18. Conjugue les verbes entre parenthèses aux temps indiqués:

- Ils .....(fournir) des grands efforts pour lutter contre la pollution. (Présent)
- Le monde ..... (Être) propre avec l'énergie verte. (Futur)
- le réchauffement climatique ..... (Détruire) l'écosystème mondial. (Passé composé)
- je ..... (visiter) le parc solaire Noor. (Imparfait)
- .....(unir) nos forces pour un monde propre. (Impératif présent / 1ère per du pluriel)
- Si nous respectons l'environnement, les ressources naturelles ne (s'épuiser)..... pas.  
(Conditionnel présent)

### D. Orthographe (03 points)

19. Complète par la forme correcte de l'adjectif

Les .....ressources énergétiques sont le charbon et le gaz naturel. (ancien- anciennes)

20. Mets les mots au pluriel .

- Festival : ..... un chou- fleur : .....

21. Complète la phrase suivante par : quelle, quels ou qu'elle

Elle m'a dit ..... a fait des recherches sur les énergies, .....bonne idée !



الامتحان الموحد الإقليمي لتبيل شهادة الدروس  
الابتدائية - دورة يوليوز 2022 -  
مادة: الرياضيات  
مدة الإجازة: ساعة ونصف

ROYAUME DU MAROC  
ROYAUME DU MAROC  
ROYAUME DU MAROC



المملكة المغربية  
وزارة التربية الوطنية  
والتعليم الأولي والابتدائي

الأكاديمية المغربية للتربية والتكوين لجهة الرباط مكناس للتعليم  
المديرية الإقليمية - مكناس، قاسم

لا يسمع بالمصالح الآلة الحاسبة

المجال الرئيسي الأول: الأعداد والخصب (17 ن)

1. أضع وأتجز ما يلي:  $(64537,8 - 5218,65) + 740643$  (2 نقطة)
2. أضع وأتجز ما يلي:  $568 \times 17,78$  (2 نقطة)
3. أضع وأتجز ما يلي:  $4653 + 56,4$  (2 نقطة)
4. أحسب ما يلي (مع الاختزال):  $\left(\frac{4}{5} + \frac{3}{2}\right) \times \left(\frac{7}{4} - \frac{1}{2}\right)$  (2 نقطة)
5. أحسب ما يلي:  $13h 40mn 10s - 9h 16mn 34s$  (2 نقطة)
6. أكتب الجداء  $25 \times 8$  على شكل ضرب قوى 2 و 3. (2 نقطة)
7. أرتب تزايديا الأعداد التالية:  $7,6$  ;  $\frac{15}{2}$  ;  $7$  ;  $\frac{36}{5}$  (2 نقطة)
8. وضع شخص مبلغ 7800 درهم في بنك، وبعد 16 شهرا كان مجموع ما حصل عليه 8476 درهما.  
(أ) أحسب مبلغ الفائدة التي حصل عليها الشخص بعد 16 شهرا.  
(ب) أحسب مبلغ الفائدة السنوية التي حصل عليها الشخص.  
(ج) أحسب سعر الفائدة الذي وضع به المبلغ في البنك. (1 نقطة)

المجال الرئيسي الثاني: الهندسة (11 ن)

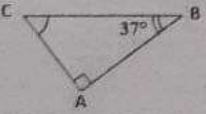
9. باستعمال الأدوات الهندسية المناسبة:  
(أ) أنشئ زاوية  $AOB$  قياسها  $80^\circ$ . (1,5 نقطة)  
(ب) أنشئ منصفها  $[OC]$ . (1,5 نقطة)
10. أحسب قياس الزاوية  $ACB$  في الشكل الآتي:  (2 نقطة)
11. أنشئ متوازي الأضلاع ABCD بحيث  $AB = 6$  cm و  $AD = 3,5$  cm و  $\widehat{DAB} = 110^\circ$  باستعمال الأدوات الهندسية المناسبة. (2 نقطة)

12. أنشئ  $A'B'C'D'$  مماثل المضلع ABCD بالنسبة للمستقيم (D): (الإجابة على ورقة الأسئلة) (2 نقطة)

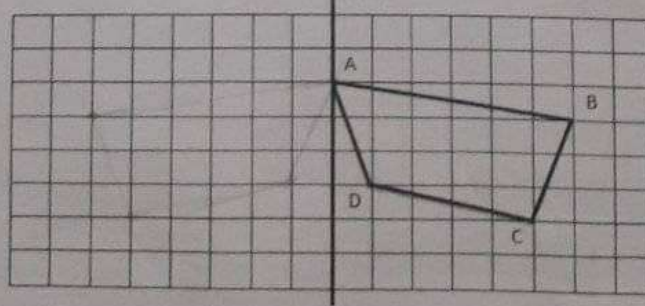

(2 نقطة)

13. أنشئ تصغيراً للشكل بمقدار  $\frac{1}{4}$ : (الإجابة على ورقة الأسئلة)

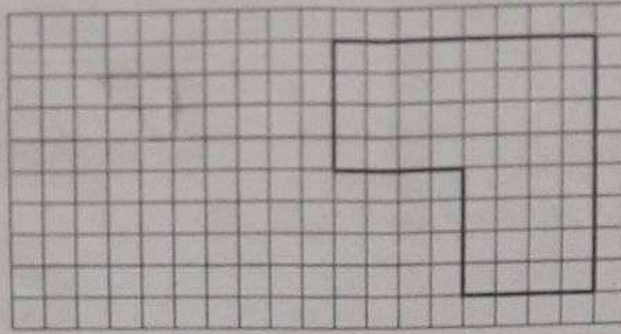

المجال الرنمسي الثالث: القياس (8 ن)

• أحول إلى الوحدة المطلوبة:

(1 نقطة)

12,4 km 247 m = 12.464,7 dam

(1 نقطة)

82,9 kg 5462 cg = 82.954,62 g

(1 نقطة)

30 dm<sup>2</sup> 76,4 m<sup>2</sup> 0,65 a = 1.417.000 dm<sup>2</sup>

(1 نقطة)

5,6 m<sup>3</sup> 0,103 hl = 5610,3 l

(1 نقطة)

18. أحسب ب cm محيط دائرة قياس شعاعها  $r = 1,5$  cm (تأخذ  $\pi = 3,14$ )

19. تساءل كريم عن مساحة حديقة المنزل فأخبره أبوه أنها على شكل مستطيل عرضه 4 m وطوله يساوي ثلاثة أضعاف عرضه.

(0,5 نقطة)

(أ) أحسب طول حديقة المنزل ب m

(1 نقطة)

(ب) أحسب مساحة حديقة المنزل ب m<sup>2</sup> ؟

20. يملك فلاح خزاناً على شكل مكعب، قياس حرفه 30 dm . تم ملء  $\frac{2}{3}$  من سعته بالماء.

(0,5 نقطة)

(أ) أحسب حجم الخزان ب dm<sup>3</sup> ؟

(1 نقطة)

(ب) أحسب كمية الماء التي يحتوي عليها هذا الخزان ب l ؟

تنظيم ومعالجة البيانات: (4 ن)

21. يمثل المبيان التالي عدد زوار المتحف خلال 5 أشهر من السنة.

(1 نقطة)

(أ) ما هو الشهر الذي سجل أكبر عدد من الزائرين؟

(1 نقطة)

(ب) ما هو الشهر الذي سجل أقل عدد من الزائرين؟

(2 نقطة)

(ج) أحسب عدد زوار المتحف خلال شهري غشت وشتنبر.

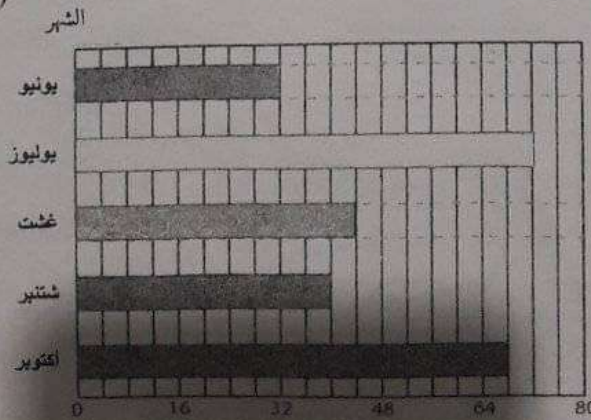

عدد الزائرين (بالآلاف)

رقم الامتحان:

مركز التصحيح:

اسم المصحح(ة):

النقطة بالحروف وبالارقام:

الاسم والنسب:

مدة الاجازة: ساعة ونصف

المعامل:

الامتحان الإقليمي الموحد

لنيل شهادة الدروس الابتدائية - دورة بوليموز 2022

مادة اللغة الفرنسية

Le smartphone  
 Les écrans occupent une place considérable dans la vie de chacun ; et plus particulièrement des enfants. Le téléphone portable et l'exposition aux écrans restent des préoccupations majeures des parents d'aujourd'hui. Les uns tolèrent l'usage du téléphone, les autres l'interdisent. Pour ceux qui défendent le numérique, le téléphone portable peut être un outil pédagogique. Par contre, les détracteurs du portable affirment qu'il provoquerait, chez les jeunes, des déficits de l'attention et des troubles du sommeil. Les effets négatifs d'une mauvaise utilisation des écrans concernent tous les âges. Mais le jeune enfant, fasciné par les bruits et les lumières vives, risque d'avoir des troubles comportementaux. Il réagit en colère quand on le lui retire. Par conséquent, cadrer le temps d'écran à tout âge est indispensable. Le parent doit accompagner l'enfant dans son utilisation. Sur ces sujets, rien ne remplace la discussion au sein de la famille.

[www.academie-medecine.fr/](http://www.academie-medecine.fr/)

1. Compréhension de l'écrit : (15points)

1. Je complète le tableau suivant : (2pts)

La source du texte ?	(1pt)	Le titre du texte ?	(1pt)

2. Je réponds par vrai ou faux : (je coche la bonne réponse) (3pts)

		Vrai	Faux
Tous les parent tolèrent l'usage du téléphone.	(1pt)		
Les effets négatifs d'une mauvaise utilisation des écrans concernent tous les âges.	(1pt)		
Le téléphone portable peut être un outil pédagogique.	(1pt)		

3. D'après le texte, quelle est la préoccupation majeure des parents d'aujourd'hui ? (2pts)

4. Qu'affirment les détracteurs du portable ? (2pts)

5. Je cite un effet négatif de la mauvaise utilisation du portable par les jeunes ? (2pts)

6. Peut-on interdire le téléphone pour les jeunes et quelle solution proposes-tu ? (2pts)

7. Je propose un autre titre au texte (1pt)

8. Je précise le type de ce texte en cochant la bonne réponse (1pt)

Narratif

Informatif

Descriptif

لا يكتب

أي شيء في هذا الإطار

II. Activités réflexives sur la langue: (18 points)

A. Lexique : (3points)

9. J'entoure le synonyme du mot proposé (1pt)

Considérable : - heureux - important - rapide

Détracteur : - dépréciateur - ingénieur - facilitateur

10. J'ajoute un suffixe pour former l'antonyme (0,5×2=1pt) :

Considérable ≠ ..... // Attention ≠ .....

11. Je barre les mots ne se rapportant au lexique thématique du numérique (0,25×4=1pt) :

Brosse - Ordinateur - Internet - carrefour - réseaux sociaux - bureau - portable - livre.

B. Grammaire : (6points)

12. Je souligne le CCL et j'entoure le CCT (1pt) :

Aujourd'hui, les informations sont sauvegardées sur des disques durs.

13. Je pronominalise le COD et le COI dans cette phrase (1pt) :

Quand on retire le portable à l'enfant, il réagit en colère.

14. Je transforme la phrase suivante en une phrase interrogative (1pt) :

Il faut cadrer le temps d'écran à tout âge.

15. Je complète la phrase avec le comparatif approprié (moins...que ; plus...que) (1pt)

Les smartphones sont ..... les téléphones ordinaires. (utile)

16. Je transforme la phrase suivante de la voix active à la voix passive. (1pt)

Les tableaux interactifs remplacent les tableaux noirs.

17. Je transforme la phrase suivante du discours direct au discours indirect. (1pt)

Le père dit : « je tolère l'utilisation du portable. »





# Ne rien écrire ici

5. Réponds par vrai ou faux.

2pts

a. Han est un robot chinois.	
b. Il dispose d'un corps robuste.	
c. Han reconnaît les gens grâce à des mini caméras et des moteurs.	
d. Ce Robot peut parler.	

6. Quel est le type de ce texte ? Coche la bonne réponse.

1.5pt

Injonctif	Descriptif	Narratif	Informatif
<input type="checkbox"/>	<input type="checkbox"/>	<input type="checkbox"/>	<input type="checkbox"/>

7. Propose un titre convenable au texte.

2pts

.....

8. À votre avis, l'invention des robots est-elle utile ?

2pts

.....  
.....

## II. Activités réflexives sur la langue : (18pts)

A. Lexique : (3pts)

1. Relève dans le texte les synonymes des mots proposés :

1pt

- « discussion » : ..... « foire » : .....

2. Donne les antonymes des mots du texte en utilisant des préfixes,

1pt

- heureux ≠ ..... capable ≠ .....

3. Barre l'intrus dans la liste suivante :

1pt

logiciel	séjour	électronique	robot	intelligence
----------	--------	--------------	-------	--------------

B. Grammaire : (6pts)

1. Entoure le complément circonstanciel de lieu (CCL) et souligne le complément circonstanciel de temps (CCT) dans la phrase proposée :

1pt

- Un robot aux expressions humaines plus vraies que nature a été présenté mi-avril à Hong-Kong.

# Ne rien écrire ici

2. Remplace les compléments d'objet soulignés par les pronoms compléments convenables dans la phrase suivante : 1pt
- Les caméras permettent au robot de reconnaître le visage des gens.
  - .....
3. Transforme la phrase suivante en phrase interrogative : 1pt
- L'intelligence artificielle permet à la machine d'imiter le cerveau humain.
  - .....
4. Exprime la cause en reliant les deux propositions suivantes : 1pt
- L'internet expose les informations personnelles.
  - La vie privée est menacée.
  - .....
5. Transforme la phrase suivante à la voix passive : 1pt
- Les entreprises américaines développent une technologie de pointe.
  - .....
6. Ecris la phrase suivante au discours indirect : 1pt
- Albert Einstein dit : « aujourd'hui, la technologie dépasse notre humanité ».
  - .....

## C. Conjugaison : (6pts)

1. Mets les verbes entre parenthèses au temps convenable. 1pt
- Maintenant, la technologie (*faciliter*).....l'accès à l'information et (*garantir*).....la découverte du monde.
2. Ecris le verbe au futur de l'indicatif, 1pt
- Grace à la technologie, les voitures (*pouvoir*) .....rouler sans conducteurs.
3. Conjugue le verbe donné au passé composé. 1pt
- L'internet (*changer*)..... notre mode de vie.
4. Mets les verbes entre parenthèses à l'imparfait. 1pt
- Autrefois, nous (*transmettre*) ..... les messages de bouche à oreille.
5. Mets le verbe en gras à l'impératif présent. 1pt
- Faites attention et ne (*dire*)..... aucune information personnelle.

# Ne rien écrire ici

6. **Écris le verbe entre parenthèses au conditionnel présent.** 1pt  
- *Si nous utilisons internet, nous (finir)..... par changer nos habitudes.*

**D. Orthographe : (3pts)**

1. **Accorde correctement les adjectifs qualificatifs entre parenthèses.** 1pt  
- *Aujourd'hui, les réseaux (social)..... sont devenus une passion (commun).....*

2. **Ecris correctement les mots entre parenthèses :** 1pt  
- *Avec les nouvelles technologies, les (travail) ..... à domicile pourraient se faire sur les (portail) ..... des établissements.*

3. **Complète par (tout -toute – tous- toutes).** 1pt  
- ..... les réseaux sociaux permettent de partager ..... nos expériences.

**III. Production de l'écrit : (7pts)**

1. **Complète le texte donné par les mots suivants : écrans – complètement - évolue – quotidien.** 2pts  
*La technologie ..... vite et s'installe dans nos vies tout aussi rapidement.  
Le ..... de plusieurs adultes et enfants d'aujourd'hui implique une multitude d' ..... leur permettant de s'informer, se divertir et communiquer.  
Nous devenons ..... dépendants de toute cette technologie.*

2. **En 5 à 6 lignes, rédige un texte argumentatif pour parler de l'importance de la technologie dans nos vies quotidiennes.** 5pts

.....  
.....  
.....  
.....  
.....  
.....  
.....  
.....  
.....

**Bonne chance!**



# لا يكتب شيء في هذا الإطار

2

4

6- مسألة (3 ن)  
أراد مهندس معماري رسم تصميم لصومعة مسجد طولها 15 مترا، إذا علمت أن سلم التصميم هو  $\frac{1}{500}$  فكم يبلغ طول الصومعة على التصميم بـ cm؟

المجال الرئيسي الثاني: الهندسة (11 ن)

7- أنشئ زاوية قياسها  $90^\circ$  وأنشئ منصفها باستعمال الأدوات الهندسية (3 ن)

8- أحسب قياس زاوية المثلث  $BAC$  إذا علمت أن المثلث قائم الزاوية في  $B$  وقياس الزاوية  $C = 40^\circ$ . (2 ن)



- أنشئ متوازي الأضلاع ABCD بحيث  $BC=4\text{cm}$  و  $\widehat{ABC}=60^\circ$  (2 ن)

# لا يكتب شيء في هذا الإطار

3  
4

10- أنشئ مائل الرباعي ABCD بالنسبة لمحور التماثل المستقيم (D) (ن2)

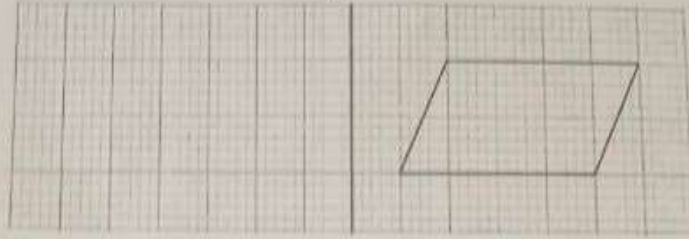

11- قم بتصغير الشكل الهندسي التالي بمعامل تصغير:  $\frac{1}{2}$  (ن2)

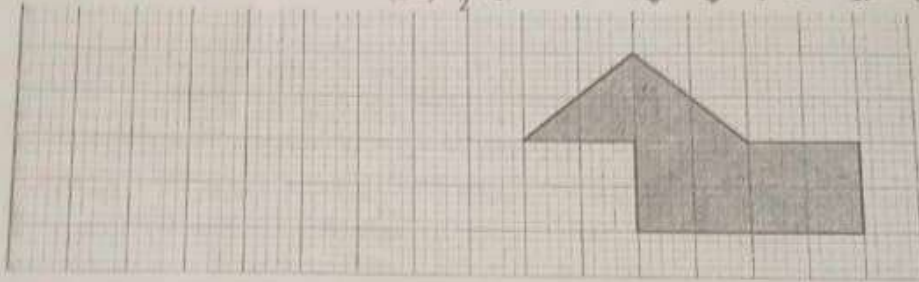

المجال الرئيسي الثالث: القياس (8 ن)

12- حول إلى الوحدة المطلوبة:

(ن1)	$10\text{m } 320\text{cm} = \dots\dots\dots \text{dam}$
(ن1)	$2\text{q } 104,5\text{kg} = \dots\dots\dots \text{hg}$
(ن1)	$6,78\text{ha } 244\text{m}^2 = \dots\dots\dots \text{a}$
(ن1)	$60,25\text{dm}^3 = \dots\dots\dots \text{hl} = \dots\dots\dots \text{dl}$

## لا يكتب شيء في هذا الإطار

4  
4

13- أكتب قياس محيط دائرة إذا علمت أن قياس شعاعها هو:  $r = 3,5 \text{ cm}$  (1 ن)

14- يمتلك فلاح حديقة مستطولة الشكل محيطها 130m وطولها أكبر من قياس عرضها ب 50m.  
أكتب مساحة الحديقة (1,5 ن)

15- قام أحمد ببناء صهريج لتخزين ماء المطر قاعدته عبارة عن مربع لقطره 1m و ارتفاعه 5m ، كم تبلغ كمية الماء اللازمة لملء هذا الصهريج؟ (1,5 ن)

المجال الرتبسي الرابع: تنظيم ومعالجة البيانات (4ن)

16- ستمل الجدول التالي عند الحيوانات الموجودة في حديقة حيوانات. (4ن)

المجموع	الكلاب البرية	الغزلان	التماسيح	الحمير الوحشية	الفيلة	الأسود	الحيوان
113	12	45	.....	30	4	12	عدد

أ - أكتب عدد التماسيح الموجودة بالحديقة؟ (2ن)

ب - ما هو صنف الحيوانات الذي يمثل أكبر عدد بالحديقة؟ والصنف الذي يمثل أصغر عدد؟ (2ن)



Niveau 6° A. E P	Ministère de l'éducation nationale, de l'enseignement préscolaire et de sport. Académie régionale de Fès-Meknès Direction provinciale de Taza	Durée 1 h 30 min
Pages 4/4	Nom et prénom : .....	N° d'examen : .....

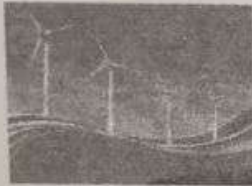

Texte

*L'énergie éolienne est l'énergie du vent. Elle est utilisée pour mettre en mouvement des bateaux, entraîner des moulins et produire de l'électricité. C'est une énergie plus respectueuse de l'environnement que les combustibles fossiles ou l'énergie nucléaire, car elle cause moins de pollution.*

*Le vent est une source d'énergie gratuite que les moulins à vent ou leur équivalent moderne, les éoliennes, mettent à profit facilement. Une éolienne moderne ressemble à une hélice à deux ou trois pales, perchée au sommet d'une tour.*

*Quelques 200000 éoliennes sont en service dans le monde, mais seules 50000 d'entre elles produisent de l'électricité ; les autres servent à pomper l'eau...*

*Ian GRAHAM, L'Energie éolienne, édition Gamma jeunesse, 2000*

**Domaine 1 : Compréhension de l'écrit : (15pts)**

1- Complète le tableau suivant :

D'où est extrait ce texte (0.5 pt)	Qui en est l'auteur ? (0.5pt)	La maison d'édition (0.5pt)

2- Ce texte est : (2pts)  narratif  explicatif  descriptif ?

3- Qu'est-ce que l'énergie éolienne ? (2pts) .....

4- Combien y a-t-il de paragraphes dans ce texte ? (2pts)  
.....

5- Selon le texte, combien d'éoliennes sont en service dans le monde ? (2pts)  
.....

6- Coche la bonne réponse (1.5pt)

L'énergie éolienne peut produire de l'électricité.  Vrai  Faux  
 Une éolienne ressemble à un carré.  Vrai  Faux  
 Il y a des éoliennes qui servent à pomper l'eau.  Vrai  Faux

7- Relie par une flèche : (2pts)

- Le pétrole \*
- Le vent \*
- Le charbon \*
- Le soleil \*

- \* produit une énergie propre
- \* produit une énergie fossile

8 - Connais-tu d'autres énergies renouvelables ? (2pts)

**Domaine 2 : Activités réflexives sur la langue : (18 pts)**

**Sous domaine 1 : Lexique (3pts)**

9 - Trouve dans le texte l'antonyme de chaque mot : (1pt)

Ancienne ≠ ..... difficilement ≠ .....

10 - Ajoute un préfixe convenable à chaque mot : (1pt)

-monter → ..... -respectueuse → .....

11 - Indique la nature grammaticale des constituants de ces mots composés (1pt)

- grand-père → ..... oiseau-mouche → .....

**Sous domaine 2 : Grammaire (6 pts)**

12 - Souligne le CCL, encadre le CCM et entoure le CCT dans cette phrase : (0,75 pt)

Aujourd'hui, l'énergie éolienne est utilisée fréquemment dans le monde.

13 - Remplace le COD par le pronom convenable : (0,75pt)

- Les combustibles fossiles polluent l'environnement.

14 - Transforme cette phrase en phrase interrogative : - Les autres éoliennes servent à pomper l'eau (0,75pt)

15 A - Exprime la comparaison convenable dans la phrase suivante : (0,75pt)

- Les combustibles fossiles sont..... respectueuses de l'environnement .....l'énergie éolienne.

B - Exprime la cause dans la phrase suivante : (0,75pt)

On doit utiliser l'énergie renouvelable. Elle respecte l'environnement.

C- Écris cette phrase à la forme négative : (0,75pt)

-L'énergie est toujours utilisée dans les pays arabes.

16 - Transforme cette phrase à la voix passive : (0,75pt)

-Le gouvernement encourage l'utilisation de l'énergie éolienne.

17 - Transmets cette phrase au discours indirect : (0,75pt)

- « Respectez l'environnement ! », demande le maître aux élèves.

### Sous domaine 3 : Conjugaison (6 pts)

18 - Mets le verbe au présent de l'indicatif : (1pt)

-Tout le monde (utiliser)..... l'énergie renouvelable.

19 - Conjugue le verbe entre parenthèses au futur simple : (1pt)

-Vous (aller)..... découvrir cette nouvelle énergie.

20 - Mets le verbe conjugué au passé composé : (1pt)

- Elle se met à crier. ....

21 - Conjugue le verbe à l'imparfait de l'indicatif : (1pt)

-Jadis, personne ne (connaître).....les énergies renouvelables.

22 - Transforme cette phrase au mode impératif : (1pt)

-Tu respectes l'environnement. ....

23 - Conjugue le verbe entre parenthèses au mode convenable : (1pt)

Si tout le monde utilisait l'énergie renouvelable, la terre (être)..... moins polluée.

### Sous domaine 4 : Orthographe (3 pts)

24 - Mets les accents convenables : (1pt)

- Les eoliennes servent aussi a pomper l'eau.

25 - Forme le pluriel des noms suivants : (1pt)

-Un chacal : ..... -Un hibou : .....

26 - Complète par « tout / toute / tous / toutes) (1pt)

-.....les voitures sont dotées maintenant de systèmes automatisés.

**Domaine3 : Production de l'écrit : (7 pts)**

27 - Complète le paragraphe avec les mots suivants : (2pts)

*l'avenir - économies - beaucoup - éolienne*

*Nous sommes optimistes, dans notre pays, nous avons ..... d'éoliennes. L'énergie ..... est moins chère. Nous utilisons seulement des énergies propres. Nous faisons des ..... d'énergie. Nous adaptons de nouveaux comportements. Nous pensons à ..... de nos enfants.*

28 - Production écrite : (5pts)

Donne quelques conseils à tes ami(e)s pour économiser l'énergie. (voici quelques images qui peuvent t'inspirer)

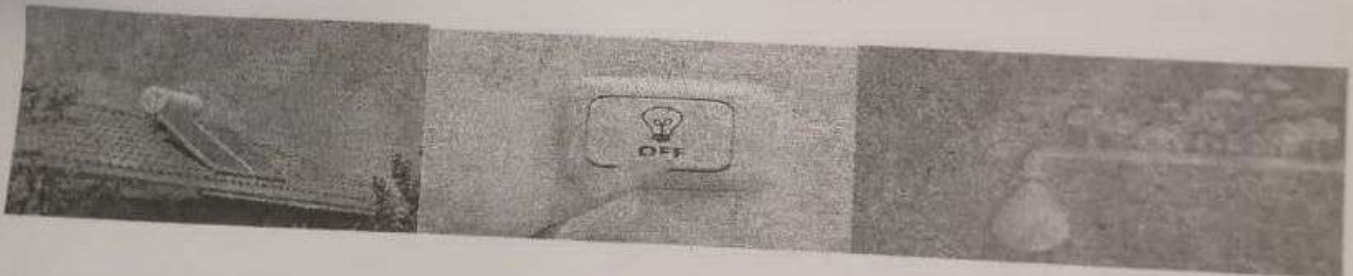

.....

.....

.....

.....

.....

.....

.....

.....

	الجمهورية المغربية وزارة التربية الوطنية والتعليم الأولي والرياضة المملكة المغربية وزارة التربية الوطنية والتعليم الأولي والرياضة الجمهورية المغربية وزارة التربية الوطنية والتعليم الأولي والرياضة	
	<b>الامتحان الإقليمي الموحد لنيل شهادة الدروس الابتدائية</b> دورة يوليوز 2022 مادة الرياضيات مدة الإنجاز: ساعة ونصف	
	الاسم:	النقطة بالأرقام:
	الفرقة:	40
رقم الامتحان:	اسم المصحح وتوقيعه: .....	
	مركز التصحيح: .....	

### المجال الأول: الأعداد والحساب (17 نقطة)

-1 أضع وأنجز

(6 ن)

$932\ 875 - (30\ 214,7 + 4\ 780,09)$	$4762 \times 29,3$	$934,8 \div 3,8$

-2 أحسب وأختزل

(2 ن)

$$\left( \frac{6}{7} + \frac{3}{5} \right) \times \left( \frac{8}{6} - \frac{2}{3} \right) =$$

.....

.....

(2 ن)

$$13\ h\ 27\ min\ 09\ s - 8\ h\ 30\ min\ 10\ s =$$

.....

.....

.....

-3 أضع وأنجز

(2 ن)

- $9 \times 8 =$  .....
- $125 \times 36 =$  .....

-4 أحول ما يلي إلى جداء قوى 2 وقوى 3

لا يكتب شيء داخل هذا الإطار

5- أرتب الأعداد الآتية تزايديا باستعمال الرمز المناسب

(ن 2)

6,032 ; 6,23 ;  $\frac{31}{5}$  ;  $\frac{25}{4}$  ; 6 ; 6,3

6- مسألة

(ن 3)

بقعة أرضية على شكل مستطيل بعدها على تصميم بسلم  $\frac{1}{100}$  هما 12 سنتيمتر و9 سنتيمترات. اشترى مقاول هذه البقعة الأرضية بثمن 4200 درهما للمتر المربع.  
• أحدد ثمن شراء هذه البقعة.

المجال الثاني: الهندسة (11 نقطة)

7- أرسم الزاوية  $[JK]$  قياسها  $115^\circ$ ، ثم أنشئ  $[IT]$  منصفا لها باستعمال الأدوات الهندسية المناسبة (ن 3)

(ن 2)

8- ألاحظ الشكل الهندسي وأحسب قياس الزاوية  $[QPR]$

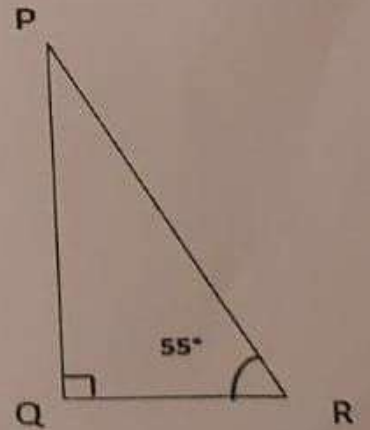

9. أنشئ متوازي الأضلاع ABCD بحيث  $AB=5$  cm و  $AD=2,5$  cm و  $\hat{DAB}=70^\circ$  (ن 2)

10. أنشئ ممائل الشكل ABCD على الشبكة التربيعية بالنسبة للمستقيم (E) (ن 2)

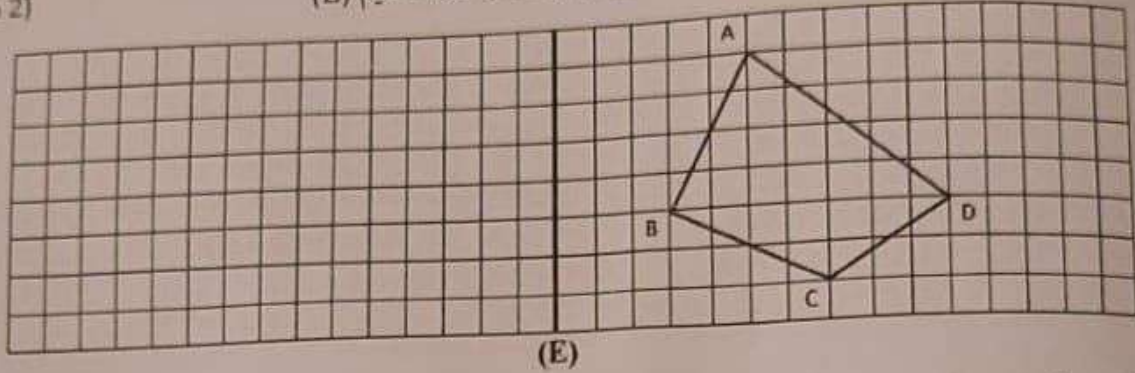

11. أنشئ تكبيرا للشكل التالي بمعدل 2 (ن 2)

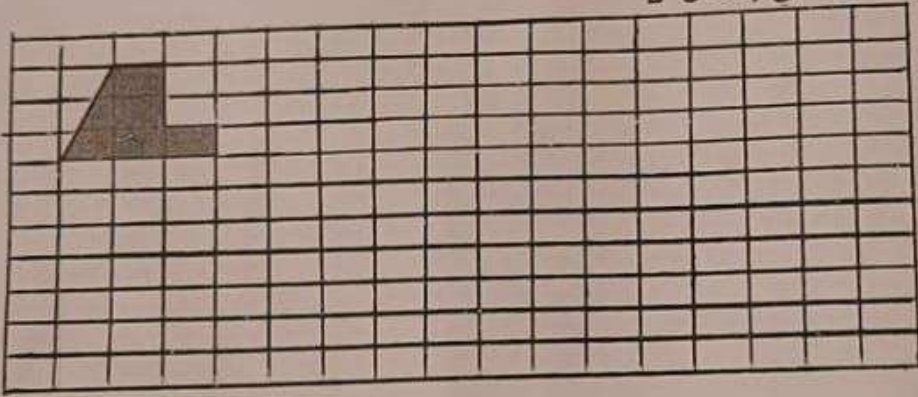

### المجال الثالث: القياس (8 نقط)

- أحول إلى الوحدة المطلوبة
- 42,3 km 27,8 m = ..... hm -12
  - 9,78 Kg 820 g = ..... dg -13
  - 4,75 ha 82,9 m<sup>2</sup> = ..... a -14
  - 6,4 m<sup>3</sup> 2528,7 dl = ..... dm<sup>3</sup> -15

- 16- دائرة قياس قطرها هو 25 dm. (ن 1)
- أوجد قياس محيط الدائرة بالمتر. (نأخذ  $\pi = 3,14$ )

### 17- مسألة

يملك مزارع ضيعة فلاحية على شكل شبه منحرف طول قاعدته الكبرى 125 مترا وطول قاعدته الصغرى 75 مترا وطول ارتفاعه 20 مترا. تنتج الضيعة محصولا زراعيا قدره 35 قنطارا في الهكتار الواحد.

1. أحسب بالهكتار مساحة الضيعة. (ن 1)

(0,5 ن)

2. أحسب بالقنطار محصوله الزراعي.

18- مسألة

يستغل بستاني صهريجاً للرّي على شكل أسطوانة قائمة ارتفاعها 2,5 متراً وقطر قاعدتها 6 أمتار.

(1,5 ن)

• أحسب بالتر، كمية الماء اللازمة لملء  $\frac{4}{5}$  حجم الصهريج. (نأخذ  $\pi = 3,14$ )

المجال الرابع: تنظيم ومعالجة البيانات (4 نقاط)

19- يمثل المخطط بخط منكسر عدد تلاميذ مؤسسة تعليمية الذين زاروا معرض الكتاب المنظم بالعاصمة الرباط خلال ستة أيام.



(1 ن)

1. أتمم ملء الجدول التالي انطلاقاً من المخطط أعلاه.

الأيام	الأحد
عدد التلاميذ	400

(1 ن)

2. ماهو اليوم الذي زار فيه أكبر عدد من التلاميذ المعرض؟

(1 ن)

3. كم بلغ عدد التلاميذ الذين زاروا المعرض خلال هذه الأيام؟

(1 ن)

4. ما اليومان اللذان سجلا فارق 100 زائر بينهما؟

Royaume du Maroc Ministère de l'Éducation Nationale de l'Enseignement post-secondaire A de sport		+.3HAE+ I HCYDRO +.C.U.O+ I IOXEX II.CIO A IOOHEA .CXU.OS A +21121+	
Académie régionale Rabat-Salé-Kénitra Direction provinciale Skhirat-Témara			
<b>Examen normalisé provincial</b> <b>Epreuve de la langue française</b> Session juillet 2022 Durée : 1h 30min			
النقطه بالحروف : ..... .....		النقطه بالأرقام: ..... 40	
اسم المصحح و توقيعه : .....			
		Nom : ..... Prénom : ..... N° d'examen : .....	

Texte :

### Mozart, l'enfant prodige

Wolfgang Amadeus Mozart est né en 1756 à la ville de Salbourg, en Autriche. Son père, Léopold, était maître de violon. Alors que Léopold enseignait le chant à sa fille ainée âgée de 7ans, le cadet, Mozart plus attentif, s'est mis par jeu à la musique dès l'âge de 3ans. Son père était content en lui apprenant à jouer au violon et à l'orgue.

Plus tard, ils sont partis en tournée en Europe pendant plus de six ans. De retour à leur ville, Mozart est nommé maître de violon dans l'orchestre de son église. Mécontent du retour après avoir joué du violon dans des palais et de grands théâtres, Mozart, l'enfant miracle, a voulu s'installer à Vienne pour devenir l'un des meilleurs compositeurs de musique de l'histoire.

Encyclopédie « tout l'univers »  
 Maison hachette – 1993  
 p.p : 3091-3093

#### I. Compréhension de l'écrit :( 15pts)

1- a - Quel est le titre de ce texte ?

0.75pt

.....

b- Je donne sa référence :

0.75pt

2- En quelle année est né Wolfgang Mozart?

2pts

3- Qui lui a appris à jouer au violon ?

2pts

4- A quel âge Mozart a commencé à s'intéresser à la musique ?

2pts

**B - Grammaire : (6pts)**

- 12- J'indique le complément circonstanciel de temps (C.C.T) de lieu (C.C.L) ou de manière (C.C.M) dans les phrases suivantes 1pt
- Wolfgang Amadeus Mozart est né à la ville de Salzbourg.
  - Mozart a voulu vivre indépendamment de son père à Vienne.
- 13- Je remplace le complément du verbe souligné par un pronom : 1pt
- Léopold a appris à son fils à jouer au violon et à l'orgue.
  - .....
- 14- Je transforme cette phrase en une phrase interrogative: 1pt
- La musique est un des arts les plus anciens de l'histoire.
  - .....
  - .....
- 15- Je complète chaque phrase par ce qui convient : 0.25pt
- La tortue est.....rapide que le lapin.  
( moins.....que / plus.....que/ aussi.....que)
  - Il est devenu célèbre .....il composait et jouait de la bonne musique très jeune. ( car / à cause de ) 0.25pt
  - A l'âge de 13 ans, Mozart ..... voulait .....vivre à sa ville natale.  
( ne.....pas / ne.....plus) 0.5pt
- 16- Je transforme à la voix passive : 1pt
- La musicienne joue un beau morceau de musique.
  - .....
  - .....
- 17- Je transforme au discours indirect : 1pt
- Nabil dit à son père : « je voudrais bien avoir un CD de Mozart ».
  - .....
  - .....

**b- Conjugaison : (6pts)**

**Je conjugue les verbes entre parenthèses aux temps indiqués :**

- 18- Le petit Mozart (**commencer**) ..... tôt son apprentissage artistique. (présent de l'indicatif) 1pt
- 19- Les gens le (**connaître**) ..... à travers les temps. (futur) 1pt
- 20- Wolfgang et sa sœur (**vivre**) ..... une grande gloire. (passé composé) 1pt
- 21- Pendant leur tournée en Europe, ils ne (**s'amuser**) ..... pas comme les enfants de leur âge. (imparfait) 1pt
- 22- (**Être**) ..... heureux de ne pas avoir une telle responsabilité. (impératif : 1<sup>ère</sup> personne du pluriel) 1pt
- 23- J' (**aimer**) ..... bien jouer à la guitare. (conditionnel présent) 1pt

N'écrivez rien dans ce cadre

Page 2/4

5- Dans quelle ville il s'est installé pour composer de la musique ? 2pts

.....

6- Quel est le type de ce texte ? J'entoure la bonne réponse : 1.5pt

- Argumentatif      - Informatif      - Narratif      - Injonctif

7- Je donne un autre titre à ce texte : 2pts

.....

8- Que penses-tu de la musique en général ? 2pts

.....

## II. Activités réflexives sur la langue : (18pts)

### A- Lexique : (3pts)

9- Je cherche dans le texte les synonymes des mots suivants : 1pt

Prodigue : .....

Heureux : .....

10- J'ajoute le suffixe ou le préfixe qui convient : 1pt

Content ≠ ..... ; attentif → .....

11- Je relève du texte quatre mots en relation avec le thème « Art et créativité » :

1pt

.....







Epreuve de français	Nom du correcteur : Signature :	Note obtenue sur 10
Durée : 1h 30min	Note en chiffres sur 40 : Note en lettres sur 40 :	

**Texte support :**

**La pollution de l'air**

La modification de la composition de l'air par des polluants est nuisible pour la santé et l'environnement. Ces polluants sont nombreux et proviennent des activités humaines. Trois parmi eux sont les plus dangereux :

- Les **oxydes d'azote**, ils sont émis par les chauffages, les moteurs thermiques des véhicules ou pendant la production de l'électricité.
- Les **petites particules** qui sont issues directement des combustions (industrie, véhicules, feux de forêt, etc)
- L'**ozone**, il est produit dans l'air par des réactions complexes entre certains polluants.

Ces polluants de l'air contaminent l'Homme, les plantes, les animaux, les sols et les eaux.  
La réduction de l'émission de ces substances devient donc essentielle.

[www.developpement-durable.gouv.fr](http://www.developpement-durable.gouv.fr)  
(Modifié et adapté)

**A-Compréhension de l'écrit (15 points) :**

- 1- Quel est le titre de ce texte ? (1.5pt)  
.....
- 2- Réponds par vrai ou faux : (2pts)  
La modification de l'air par des polluants est bonne pour la santé. ....
- 3- Quels sont les polluants les plus dangereux ? (2pts)  
.....
- 4- Quel est l'origine des oxydes d'azote ? (2pts)  
.....
- 5- Quel est l'origine de l'ozone ? (2pts)  
.....
- 6- Détermine le type du texte en cochant la bonne réponse : (1.5pt)  
Narratif  ; Argumentatif  ; Informatif  .
- 7- Propose un autre titre au texte : (2pts)  
.....
- 8- A ton avis, comment l'air pollué peut contaminer l'Homme ? (2pts)  
.....  
.....  
.....

**B-Activités réflexives sur la langue (18 points) :**

**B1- Lexique (3 points) :**

- 9- Cherche dans le texte un mot synonyme de dangereux : (1pt)  
.....

10- Donne deux mots de la même famille de « composition » en ajoutant un préfixe ou un suffixe convenable : (1pt)

.....  
11- Cherche dans le texte le mot « étiquette » correspondant à cette série de mots : (1pt)  
Camion- Voiture- Autocar- Bus- Automobile- Train- Avion- Moto.

**B<sub>2</sub>- Grammaire (6 points) :**

12- Remplis le tableau suivant à partir de cette phrase : (1pt)  
A notre époque, les gens qui vivent en ville, souffrent gravement des facteurs polluants.

CCL	CCM	CCT

13- Remplace le mot souligné par un pronom personnel complément convenable :  
Les polluants présents dans l'air contaminent l'alimentation. (1pt)

.....  
14- Transforme la phrase déclarative suivante en une phrase interrogative : (1pt)  
L'air pollué cause des maladies cardiovasculaires.

.....  
15- Transforme la phrase affirmative suivante en une phrase négative : (1pt)  
Ils utilisaient encore des appareils de chauffage polluants.

.....  
16- Transforme la phrase suivante à la voix passive : (1pt)  
Les polluants de l'air endommagent notre appareil respiratoire.

.....  
17- Transforme la phrase suivante au discours indirect : (1pt)  
Mon père affirme : « Je ne brûle plus les déchets verts dans la nature. »

**B<sub>3</sub>- Conjugaison (6 points) :**

**Conjugué les verbes entre parenthèses aux temps demandés :**

18- Nous (préférer) les transports communs car ils (être) moins polluants. (Présent de l'indicatif). (1pt)

.....  
19- Tu (réduire) les exercices sportifs à l'extérieur si l'air devient très pollué. (Futur simple) (1pt)

.....  
20- Leila (prendre) son vélo pour aller à l'école. (Passé composé) (1pt)

.....  
21- Chaque dimanche, vous (se promener) près de la plage pour respirer l'air frais. (L'imparfait de l'indicatif) (1pt)

22- (Être) des citoyens actifs ! (Impératif présent, 1<sup>ère</sup> personne du pluriel) (1 pt)

23- Les agriculteurs (utiliser) peu d'engrais pour diminuer le taux de la pollution.  
(Conditionnel présent) (1 pt)

**B- Orthographe (3 points) :**

24- Relie par une flèche les mots qui conviennent. (1 pt)

- |               |            |
|---------------|------------|
| Ils●          | ● blanches |
| Des feuilles● | ● content  |
| Un enfant●    | ● parlent  |

25- Remplis le tableau suivant : (1 pt)

Singulier	Pluriel
Un cheval	Des
Un va-et-vient	Des
Un feu	Des
Un clou	Des

26- Complète la phrase suivante par : (tout, tous, toute, toutes) (1 pt)  
..... les agriculteurs essaient de minimiser le taux de la pollution en air. Pour cela,  
ils évitent de brûler les résidus de ..... les cultures

**C- Production de l'écrit (7 points) :**

27- Complète le paragraphe suivant par les mots ci-dessous : (2pts)

**électriques- carburant- véhicule hybride- chercheurs**

La pollution d'air a permis aux ..... de penser à fabriquer des véhicules  
..... et des véhicules hybrides. Le ..... a deux moteurs : Le premier  
est électrique et le deuxième est thermique. La fabrication de ce nouveau véhicule permet une  
économie du ..... d'une part, et d'autre part une minimisation des rejets polluants  
l'air et causant surtout les effets de serre.

28- Pour participer au journal scolaire, écris un texte de sept lignes au moins, sur les dangers  
de la pollution de l'air en donnant des conseils pour faire face à ce phénomène. (5pts)

.....

.....

.....

.....

.....

.....

.....

.....

.....

.....

Bonne chance



# لا يكتب شيء في هذا الإطار

6. مسألة:

(03 ن)

اشترت سلمى حاسوباً من محل تجاري يقدم تخفيضات بنسبة 25%. إذا علمت أن ثمن الحاسوب قبل التخفيض هو 5 680dhs  
أ - ما هو مبلغ التخفيض؟

ب - بكم اشترت سلمى حاسوبها؟

II - المجال الرئيسي الثاني : الهندسة ( 11 ن )

1. أ - أرسم زاوية  $[AOB]$  قياسها  $120^\circ$   
ب - أنشئ  $[OI]$  منصف الزاوية  $[AOB]$   
(03 ن)

2. أ - أرسم متوازي الأضلاع EFGH بحيث:  $EF = 5 \text{ cm}$  و  $FG = 3 \text{ cm}$  و  $\widehat{EFG} = 75^\circ$   
(02 ن)

# لا يكتب شيء في هذا الإطار

( 02 ن )

ب - أحسب قياس الزاوية  $\widehat{FGH}$

( 02 ن )

3. أرسم ممائل الشكل الآتي:

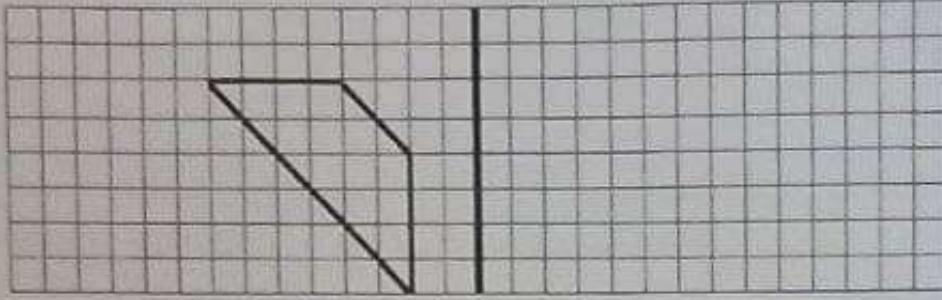

( 02 ن )

4. أرسم تكبيراً للشكل "أ" بمقدار 3 مرات:

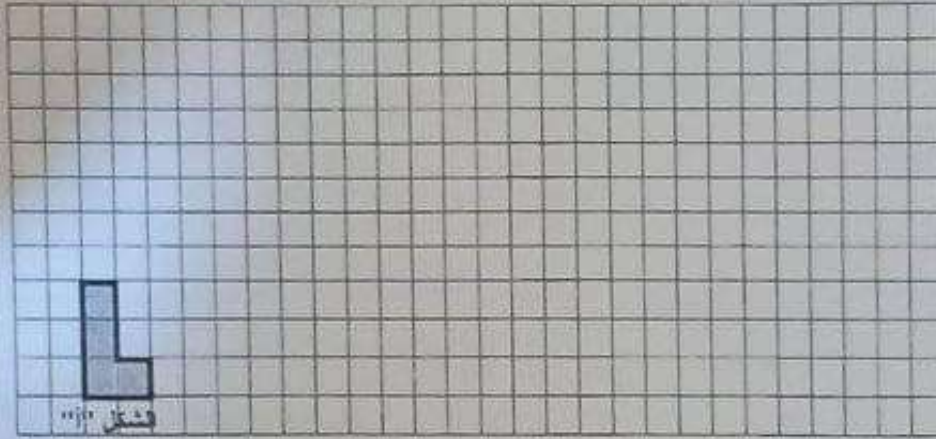

II - المجال الرئيسي الثالث: القياس ( 08 ن )

( 04 ن )

1. حول إلى الوحدة المطلوبة:

$$5,2m \ 70mm = \dots\dots\dots cm$$

$$32,5q \ 148kg = \dots\dots\dots t$$

$$8hm^2 \ 45a \ 24,9m^2 = \dots\dots\dots dam^2$$

$$81,2L \ 632dm^3 = \dots\dots\dots hl$$

# لا يكتب شيء في هذا الإطار

(01 ن)

2. احسب محيط الشكل الملون:

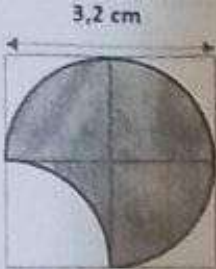

(1,5 ن)

3. مسألة:

اشترى فلاح قطعة أرضية على شكل مستطيل طوله 31 m وعرضه نصف طوله. إذا علمت أن ثمن المتر المربع الواحد هو 1 000 dhs، فما هو ثمن القطعة الأرضية كاملة؟

(1,5 ن)

4. مسألة:

يملك رجل مسبحا بمنزله على شكل متوازي المستطيلات، أبعاد قاعدته هي: 4,5m و 2,8m وعمقه 2m.  
أ - احسب حجم هذا المسبح.

ب - احسب بالتر كمية الماء اللازمة لملء  $\frac{2}{3}$  من سعة المسبح.

## II - المجال الرئيسي الرابع : تنظيم ومعالجة البيانات ( 04 ن )

1. مسألة:

يمثل المخطط عدد التلاميذ المشاركين في المسابقة الثقافية بإحدى المؤسسات التعليمية  
أ - ما هو المستوى الأكثر تمثيلية في المسابقة؟

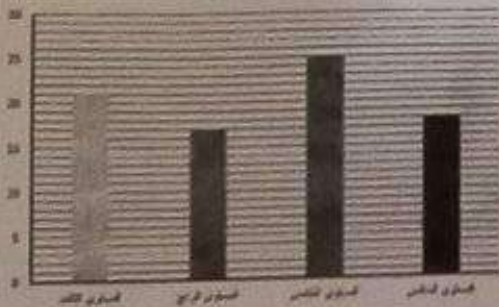

ب - ما هو عدد التلاميذ المشاركين في هذه المسابقة؟

حظ موفق



الأهمية الاستراتيجية للتربية والتكوين لتحقيق الغايات الاستراتيجية  
المعدنية الإقليمية سطر الموضوع

الامتحان الموحد الإقليمي لتبني شهادة الدروس الابتدائية

دورة 05 يوليوز 2022

مادة اللغة الفرنسية

مدة الإنجاز: ساعة ونصف (1h 30mn)

النقطة:

اسم المصحح (ة) وتوقيعه:

رقم الامتحان:

الاسم الكامل للمرشح (ة):

...../40

توجيه: تكتب الأجوبة مباشرة على هذه الورقة

Texte :

La place Jamaâ El Fna est la place principale de la ville de Marrakech : un énorme espace, goudronné, où les gens de la ville et d'ailleurs viennent pour se promener, s'asseoir, parler, écouter, vendre et quelquefois acheter.

Soudain le conteur apparut. Grand, bien vieux maintenant, il s'appuyait sur un bâton, qu'il agita en guise de salut. On fit cercle autour de lui, les voix s'élevèrent pour l'accueillir et tout le monde s'assit pour l'écouter. Ils le connaissent très bien car il racontait des histoires surprenantes.

Parfois ces histoires se poursuivaient pendant des jours, des semaines même. Et parfois aussi, elles étaient très courtes.

D'après Tony Barton, « Le conteur de Marrakech ».

I. Compréhension de l'écrit : (15 pts)

- 1) Qui est l'auteur du texte ? (1,5 pt)  
.....
- 2) Réponds par « Vrai » ou « Faux ». (3 pts)
  - a) La place Jamaâ El Fna se trouve à Marrakech. ....
  - b) Les gens ne connaissent pas le conteur. ....
  - c) Les histoires se poursuivaient pendant des jours. ....
- 3) Pourquoi les gens viennent-ils à la place Jamaâ El Fna ? (2 pts)  
.....
- 4) Comment est le conteur ? (2 pts)  
.....
- 5) Coche la bonne réponse. Des histoires « surprenantes » sont : (1 pt)  
 des histoires étonnantes.       des histoires ennuyeuses.
- 6) Donne un titre convenable au texte. (1,5 pt)  
.....

# لا يكتب أي شيء في هذا الإطار

7) Quel est le type de ce texte ? (2 pts)

- C'est un texte  injonctif ;  explicatif ;  narratif.

8) Préfères-tu lire ou écouter une histoire ? Justifie ta réponse. (2 pts)

.....  
.....

## II. Activités réflexives sur la langue : (18 pts)

### A) Lexique (3 pts) :

9) Trouve dans le texte le synonyme de « immense » et l'antonyme de « jeune » : (1 pt)

immense = ..... ; jeune ≠ .....

10) Ajoute des suffixes pour former d'autres mots. (1 pt)

- jour : ..... (un seul mot).  
- place : ..... (un seul mot).

11) Barre l'intrus dans cette liste de mots : (1 pt)

Conteur – histoire – écouter – robot – spectateurs

### B) Grammaire (6 pts) :

12) Entoure le CCL et souligne le CCT dans ces phrases : (1 pt)

- Chaque soir, le vieux conteur nous racontait une belle histoire.  
- Les gens se promènent dans la place Jamaâ El Fna.

13) Réécris cette phrase en remplaçant le complément souligné par le pronom qui convient : (1 pt)

- Le conteur raconte de belles histoires aux gens.

14) Transforme la phrase suivante en une phrase interrogative (interrogation totale) : (1 pt)

- Il écoute attentivement le conteur.

15) a. Réécris les deux phrases en exprimant la comparaison avec « plus...que ». (0,5 pt)

- Les hommes sont nombreux. Les enfants ne sont pas nombreux.

b. Relie les deux phrases pour exprimer la cause en employant « parce que » : (0,25 pt)  
- Je suis heureuse. Mon père me promet de m'emmener à Marrakech.

c. Mets cette phrase à la forme négative : (0,25 pt)  
- Le conteur raconte encore l'histoire.

16) Écris cette phrase à la voix passive : (1 pt)  
- Le vieux conteur raconte une fable.

17) Transforme cette phrase au discours indirect : (1 pt)  
- Le conteur demande à l'enfant : « as-tu aimé l'histoire ? »

### C) Conjugaison (6 pts) :

18) Conjugue les verbes entre parenthèses aux temps demandés : (6 pts)

- a) Nous (se promener) ..... maintenant. (Présent de l'indicatif)
- b) Fatima (aller) ..... à Marrakech demain. (Futur simple de l'indicatif)
- c) Les gens (entendre) ..... l'histoire. (Passé composé de l'indicatif)
- d) Vous (choisir) ..... toujours ce conte. (Imparfait de l'indicatif)
- e) (Se reposer) ..... bien. (2<sup>e</sup> personne du singulier à l'impératif présent)
- f) J'(avoir) ..... la première note. (Conditionnel présent)

### D) Orthographe : (3 pts)

19) Écris correctement les adjectifs qualificatifs entre parenthèses : (1 pt)

- Les jeunes filles sont (heureux).....
- L'histoire est (intéressant).....

20) Mets les noms suivants au pluriel : (1 pt)

- Une belle-sœur ⇒ .....
- Un récital ⇒ .....
- Un corail ⇒ .....
- Un joujou ⇒ .....

21) Complète la phrase suivante avec « tout », « toute », « tous » ou « toutes » : (1 pt)

- Le conteur demande à .....les spectatrices de s'asseoir.

